



8-Bit 触摸按键式 Flash 单片机

BS45F12

版本: V02 日期: 2012/05/14

www.greenmcu.com

目 录

第 1 章 概述及其特性.....	1
1.1 特性.....	1
1.1.1 CPU 特性.....	1
1.1.2 周边特性.....	1
1.2 概述.....	1
1.3 方框图.....	2
1.4 引脚图.....	2
1.5 引脚说明.....	3
1.6 极限参数.....	3
1.7 直流电气特性.....	4
1.8 交流电气特性.....	4
1.9 上电复位特性.....	5
1.10 振荡器温度/频率特性.....	5
第 2 章 单片机系统.....	6
2.1 系统结构.....	6
2.1.1 时序和流水线结构.....	6
2.1.2 程序计数器.....	7
2.1.3 堆栈.....	7
2.1.4 算术逻辑单元 — ALU.....	7
2.2 FLASH 程序存储器.....	8
2.2.1 结构.....	8
2.2.2 特殊向量.....	8
2.2.3 查表.....	8
2.2.4 部分锁功能.....	9
2.2.5 查表范例.....	9
2.2.6 表格读取程序范例.....	9
2.2.7 在线编程.....	10
2.3 数据存储器.....	11
2.3.1 结构.....	11
2.4 特殊功能寄存器.....	12
2.4.1 间接寻址寄存器 — IAR0, IAR1.....	12
2.4.2 间接寻址指针 — MPO, MP1.....	12
2.4.3 间接寻址程序范例.....	12
2.4.4 存储区指针 — BP.....	12
2.4.5 累加器 — ACC.....	13
2.4.6 程序计数器低字节寄存器 — PCL.....	13
2.4.7 表格寄存器 — TBLP, TBHP, TBLH.....	13
2.4.8 状态寄存器 — STATUS.....	13

2.5 振荡器.....	14
2.5.1 振荡器概述.....	14
2.5.2 系统时钟配置.....	14
2.5.3 内部高速 RC 振荡器 — HIRC.....	14
2.5.4 内部低速 RC 振荡器 — LIRC.....	14
2.6 工作模式和系统时钟.....	15
2.6.1 系统时钟.....	15
2.6.2 控制寄存器.....	15
2.6.3 系统工作模式.....	16
2.6.3.1 正常模式.....	16
2.6.3.2 低速模式.....	16
2.6.3.3 休眠模式.....	16
2.6.3.4 空闲模式 0.....	17
2.6.3.5 空闲模式 1.....	17
2.6.4 工作模式切换.....	17
2.6.4.1 正常模式切换到低速模式.....	18
2.6.4.2 低速模式切换到正常模式.....	18
2.6.4.3 进入休眠模式.....	18
2.6.4.4 进入空闲模式 0.....	18
2.6.4.5 进入空闲模式 1.....	18
2.6.5 静态电流的注意事项.....	18
2.6.6 唤醒.....	18
2.6.7 编程注意事项.....	19
2.7 看门狗定时器.....	19
2.7.1 看门狗定时器时钟源.....	19
2.7.2 看门狗定时器控制寄存器.....	19
WDTC 寄存器.....	19
2.7.3 看门狗定时器操作.....	20
2.8 复位和初始化.....	20
2.8.1 复位功能.....	20
上电复位.....	20
低电压复位-LVR.....	20
正常运行时看门狗溢出复位.....	21
空闲/休眠时看门狗溢出复位.....	21
复位初始状态.....	21
2.9 输入/输出端口.....	22
2.9.1 输入/输出寄存器列表.....	23
2.9.2 上拉电阻.....	23
PAPU 寄存器.....	23
PBPU 寄存器.....	23
PCPU 寄存器.....	23
2.9.3 PA 口唤醒.....	23
PAWU 寄存器.....	23
2.9.4 输入/输出端口控制寄存器.....	24
PAC 寄存器.....	24
PBC 寄存器.....	24
PCC 寄存器.....	24

2.9.5 输入/输出引脚结构	24
2.9.6 编程注意事项.....	25
2.10 定时/计数器	25
2.10.1 配置定时/计数器输入时钟源	25
2.10.2 定时/计数寄存器 — TMR0, TMR1	25
2.10.3 定时/计数控制寄存器 — TMR0C, TSCC.....	26
TMR0C 寄存器	26
TSCC 寄存器	26
2.10.4 定时器操作	27
2.10.5 预分频器	27
2.10.6 编程注意事项.....	27
2.11 中断	27
2.11.1 中断寄存器	27
2.11.2 中断寄存器内容.....	27
INTEG 寄存器	28
INTC0 寄存器	28
INTC1 寄存器	28
INTC2 寄存器	29
2.11.3 中断操作	29
2.11.4 外部中断	30
2.11.5 时基中断	30
2.11.6 定时/计数器中断.....	31
2.11.7 中断唤醒功能.....	31
2.11.7 编程注意事项.....	31
2.12 应用电路.....	32
第3章 指令.....	33
3.1 指令集介绍.....	33
3.1.1 简介	33
3.1.2 指令周期	33
3.1.3 数据的传送.....	33
3.1.4 算术运算	33
3.1.5 逻辑和移位运算.....	33
3.1.6 分支和控制的转换.....	33
3.1.7 位运算	33
3.1.8 查表运算	34
3.1.9 其它运算	34
3.1.10 指令设定一览表.....	34
3.2 指令定义.....	36
3.2.1 ADCA, [M] ADD DATA MEMORY TO ACC WITH CARRY	36
3.2.2 ADCM A, [M] ADD ACC TO DATA MEMORY WITH CARRY	36
3.2.3 ADD A, [M] ADD DATA MEMORY TO ACC.....	36
3.2.4 ADD A, X ADD IMMEDIATE DATA TO ACC	36
3.2.5 ADDM A, [M] ADD ACC TO DATA MEMORY	36
3.2.6 AND A, [M] LOGICAL AND DATA MEMORY TO ACC	36
3.2.7 AND A, X LOGICAL AND IMMEDIATE DATA TO ACC.....	36
3.2.8 ANDM A, [M] LOGICAL AND ACC TO DATA MEMORY.....	36
3.2.9 CALL ADDR SUBROUTINE CALL.....	36

3.2.10	CLR [M]	CLEAR DATA MEMORY	37
3.2.11	CLR [M].I	CLEAR BIT OF DATA MEMORY	37
3.2.12	CLR WDT	CLEAR WATCHDOG TIMER	37
3.2.13	CLR WDT1	PRE-CLEAR WATCHDOG TIMER	37
3.2.14	CLR WDT2	PRE-CLEAR WATCHDOG TIMER	37
3.2.15	CPL [M]	COMPLEMENT DATA MEMORY	37
3.2.16	CPLA [M]	COMPLEMENT DATA MEMORY WITH RESULT IN ACC	37
3.2.17	DAA [M]	DECIMAL-ADJUST ACC FOR ADDITION WITH RESULT IN DATA MEMORY	37
3.2.18	DEC [M]	DECREMENT DATA MEMORY	38
3.2.19	DECA [M]	DECREMENT DATA MEMORY WITH RESULT IN ACC	38
3.2.20	HALT	ENTER POWER DOWN MODE	38
3.2.21	INC [M]	INCREMENT DATA MEMORY	38
3.2.22	INCA [M]	INCREMENT DATA MEMORY WITH RESULT IN ACC	38
3.2.23	JMP ADDR	JUMP UNCONDITIONALLY	38
3.2.24	MOV A, [M]	MOVE DATA MEMORY TO ACC	38
3.2.25	MOV A, x	MOVE IMMEDIATE DATA TO ACC	38
3.2.26	MOV [M], A	MOVE ACC TO DATA MEMORY	38
3.2.27	NOP	NO OPERATION	39
3.2.28	OR A, [M]	LOGICAL OR DATA MEMORY TO ACC	39
3.2.29	OR A, x	LOGICAL OR IMMEDIATE DATA TO ACC	39
3.2.30	ORM A, [M]	LOGICAL OR ACC TO DATA MEMORY	39
3.2.31	RET	RETURN FROM SUBROUTINE	39
3.2.32	RET A, x	RETURN FROM SUBROUTINE AND LOAD IMMEDIATE DATA TO ACC	39
3.2.33	RETI	RETURN FROM INTERRUPT	39
3.2.34	RL [M]	ROTATE DATA MEMORY LEFT	39
3.2.35	RLA [M]	ROTATE DATA MEMORY LEFT WITH RESULT IN ACC	39
3.2.36	RLC [M]	ROTATE DATA MEMORY LEFT THROUGH CARRY	40
3.2.37	RLCA [M]	ROTATE DATA MEMORY LEFT THROUGH CARRY WITH RESULT IN ACC	40
3.2.38	RR [M]	ROTATE DATA MEMORY RIGHT	40
3.2.39	RRA [M]	ROTATE DATA MEMORY RIGHT WITH RESULT IN ACC	40
3.2.40	RRC [M]	ROTATE DATA MEMORY RIGHT THROUGH CARRY	40
3.2.41	RRCA [M]	ROTATE DATA MEMORY RIGHT THROUGH CARRY WITH RESULT IN ACC	40
3.2.42	SBC A, [M]	SUBTRACT DATA MEMORY FROM ACC WITH CARRY	40
3.2.43	SBCM A, [M]	SUBTRACT DATA MEMORY FROM ACC WITH CARRY AND RESULT IN DATA MEMORY	41
3.2.44	SDZ [M]	SKIP IF DECREMENT DATA MEMORY IS 0	41
3.2.45	SDZA [M]	SKIP IF DECREMENT DATA MEMORY IS ZERO WITH RESULT IN ACC	41
3.2.46	SET [M]	SET DATA MEMORY	41
3.2.47	SET [M].I	SET BIT OF DATA MEMORY	41
3.2.48	SIZ [M]	SKIP IF INCREMENT DATA MEMORY IS 0	41
3.2.49	SIZA [M]	SKIP IF INCREMENT DATA MEMORY IS ZERO WITH RESULT IN ACC	41
3.2.50	SNZ [M].I	SKIP IF BIT I OF DATA MEMORY IS NOT 0	42
3.2.51	SUB A, [M]	SUBTRACT DATA MEMORY FROM ACC	42
3.2.52	SUBM A, [M]	SUBTRACT DATA MEMORY FROM ACC WITH RESULT IN DATA MEMORY	42
3.2.53	SUB A, x	SUBTRACT IMMEDIATE DATA FROM ACC	42
3.2.54	SWAP [M]	SWAP NIBBLES OF DATA MEMORY	42
3.2.55	SWAPA [M]	SWAP NIBBLES OF DATA MEMORY WITH RESULT IN ACC	42
3.2.56	SZ [M]	SKIP IF DATA MEMORY IS 0	42
3.2.57	SZA [M]	SKIP IF DATA MEMORY IS 0 WITH DATA MOVEMENT TO ACC	42
3.2.58	SZ [M].I	SKIP IF BIT I OF DATA MEMORY IS 0	43
3.2.59	TABRDC [M]	READ TABLE (CURRENT PAGE) TO TBLH AND DATA MEMORY	43
3.2.60	TABRDL [M]	READ TABLE (LAST PAGE) TO TBLH AND DATA MEMORY	43
3.2.61	XOR A, [M]	LOGICAL XOR DATA MEMORY TO ACC	43
3.2.62	XORM A, [M]	LOGICAL XOR ACC TO DATA MEMORY	43
3.2.63	XOR A, x	LOGICAL XOR IMMEDIATE DATA TO ACC	43

第 4 章 封装信息.....	44
4.1 16-PIN DIP (300MIL)外形尺寸.....	44
4.1.1 MS-001D (见 FIG1)	44
4.1.2 MS-001D (见 FIG2)	44
4.1.3 MO-095A (见 FIG2)	45
4.2 20-PIN DIP (300MIL)外形尺寸.....	45
4.2.1 MS-001D (见 FIG1)	46
4.2.2 MO-095A (见 FIG2)	46
4.3 24-PIN SKDIP(300MIL)外形尺寸.....	47
4.3.1 MS-001D (见 FIG1)	47
4.3.2 MS-001D (见 FIG2)	47
4.3.3 MO-095A (见 FIG2)	48
第 5 章 订购.....	49
5.1 订购信息.....	49
第 6 章 产品命名规则.....	50
6.1 产品命名规则.....	50

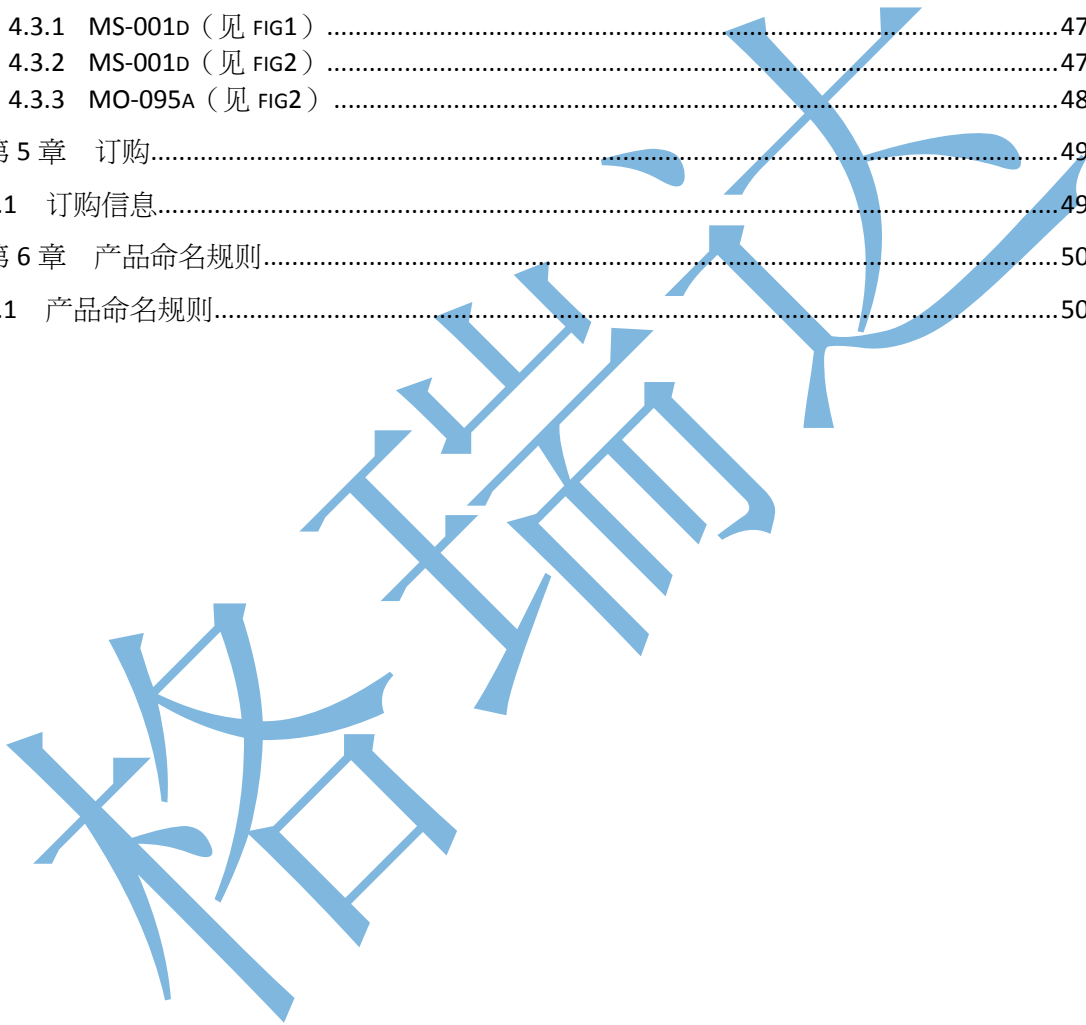

第 1 章 概述及其特性

1.1 特性

1.1.1 CPU 特性

- 工作电压：
 $f_{\text{SYS}} = 12\text{MHz}$: $V_{\text{LVR}} \sim 5.5\text{V}$
- 暂停和唤醒功能，以降低功耗
- 集成 12 个触摸按键—不要外接其它元器件
- 集成高/低速振荡器
低速 -- 32kHz
高速 -- 12MHz
- 多种工作模式：正常模式，低速模式，空闲模式和休眠模式
- 所有指令都可在 1 个或 2 个指令周期内完成
- 查表指令
- 63 条功能强大的指令系统
- 多达 4 层硬件堆栈
- 位操作指令

1.1.2 周边特性

- Flash 程序存储器：2K×15
- 数据存储器：288×8
- 看门狗定时器功能
- 多达 22 个双向 I/O 口
- 与 I/O 口复用的外部中断输入
- 2 个 8 位可编程定时/计数器
- 1 个时基功能，用于产生固定时间的中断信号
- 低电压复位功能
- 封装类型：16-pin DIP/NSOP/QFN、20-pin DIP/SOP、24-pin SKDIP/SOP

1.2 概述

该单片机是一款 8 位具有高性能精简指令集的 Flash 单片机。此单片机含有触摸按键功能和可多次编程的 Flash 存储器特性，为各种触摸按键的应用提供了一种简单而又有效的实现方法。

触摸按键功能完全集成于单片机内，使用较少的外部组件便可实现触摸按键的应用。该单片机除了 Flash 程序存储器，还包括 RAM 数据存储器。内部看门狗定时器和低电压保护功能具有良好的抗噪声和抗 ESD 保护功能，确保单片机在恶劣的电气环境中仍能保持稳定的操作。

该单片机内部集成了高/低速振荡器，在应用中不需增加外部组件。动态切换高低系统时钟的能力，为用户提供了优化单片机操作和降低功耗的能力。8-bit 定时器和其它特性增强了该单片机的功能和灵活性。

该触摸按键单片机能广泛应用于各种触摸按键产品中，例如仪器仪表，家用电器，电子控制工具等等。

1.3 方框图

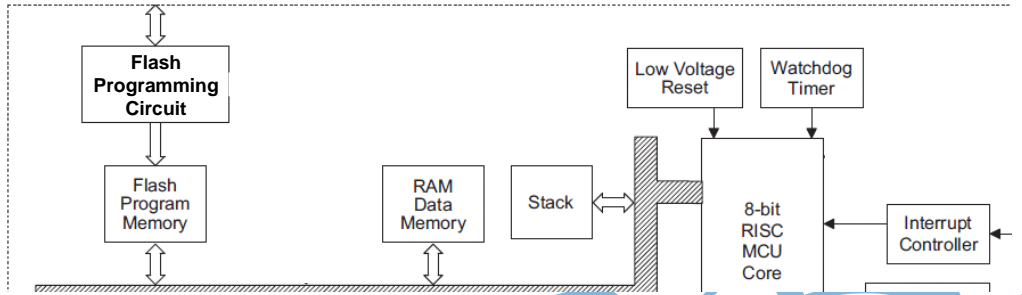

1.4 引脚图

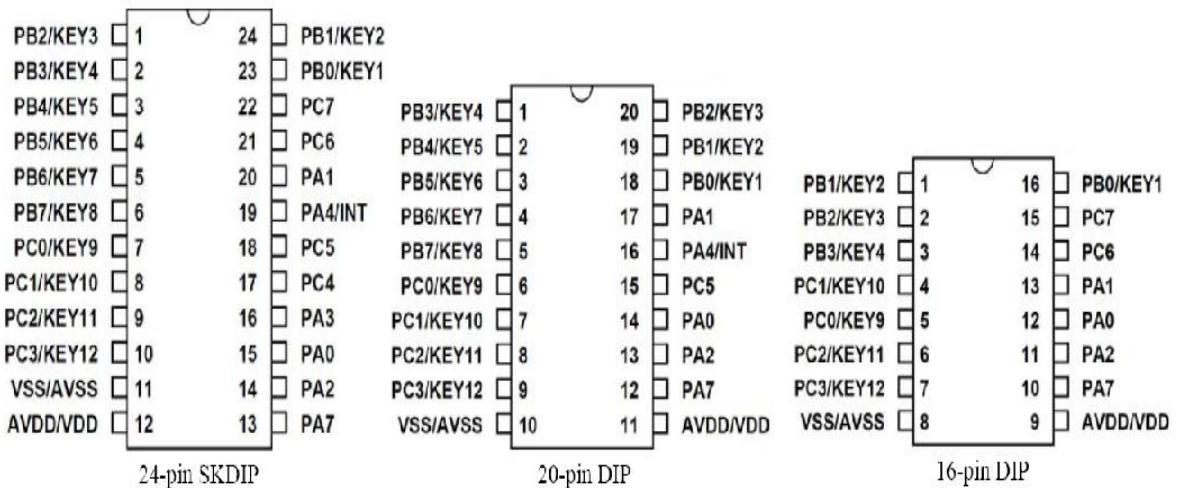

1.5 引脚说明

下表中列出了每个引脚的功能，而每个引脚功能的细节将在文中其它章节有详细的描述。

引脚名称	功能	OP	I/T	O/T	说明
PA0~PA3	PA0~PA3	PAWU PAPU	ST	CMOS	通用 I/O 口，可通过寄存器设置上拉电阻和唤醒功能
PA4/INT	PA4	PAWU PAPU	ST	CMOS	通用 I/O 口，可通过寄存器设置上拉电阻和唤醒功能
	INT	INTEG	ST	—	外部中断
PA7	PA7	PAWU PAPU	ST	CMOS	通用 I/O 口，可通过寄存器设置上拉电阻和唤醒功能
PB0 ~PB3	PB0~PB3	PBPU	ST	CMOS	通用 I/O 口，可通过寄存器设置上拉电阻 触摸按键
PB4 ~PB7	PB4~PB7	PBPU	ST	CMOS	通用 I/O 口，可通过寄存器设置上拉电阻 触摸按键
PC0 ~PC3	PC0~PC3	PCPU	ST	CMOS	通用 I/O 口，可通过寄存器设置上拉电阻 触摸按键
PC4 ~PC7	PC4~PC7	PCPU	ST	CMOS	通用 I/O 口，可通过寄存器设置上拉电阻
VDD	电源电压	—	PWR	—	—
VSS	地	—	PWR	—	—
AVDD	电源	—	PWR	—	连接至 VDD
AVSS	地	—	PWR	—	连接至 VSS

注： I/T: 输入类型
 O/T: 输出类型
 OP: 通过设置寄存器来选择功能
 PWR: 电源
 ST: 斯密特触发输入
 CMOS: CMOS 输出
 NMOS: NMOS 输出
 NSI: 无标准输入

1.6 极限参数

- 电源供应电压 $V_{SS}-0.3V$ 至 $V_{SS}+6.0V$
- 端口输入电压 $V_{SS}-0.3V$ 至 $V_{DD}+0.3V$
- IOL 总电流 100mA
- 储存温度 $-50^{\circ}C$ 至 $125^{\circ}C$
- 工作温度 $-40^{\circ}C$ 至 $85^{\circ}C$
- IOH 总电流 -100mA
- 总功耗 500mW

注：这里只强调额定功率，超过极限参数所规定的范围将对芯片造成损害，无法预期芯片在上述标示范围外的工作状态，而且若长期在标示范围外的条件下工作，可能影响芯片的可靠性。

1.7 直流电气特性

Ta=25°C

符号	参数	测试条件		最小	典型	最大	单位
		V _{DD}	条件				
V _{DD}	工作电压(HIRC)	—	f _{sys} = 12MHz	V _{LVR}	—	5.5	V
I _{DD1}	工作电流 (HIRC) (f _{sys} =f _H , f _s =f _{SUB} =f _{LIRC})	5V	无负载, f _H =12MHz WDT 使能	—	3.3	5.0	mA
I _{DD2}	工作电流 (LIRC) (f _{sys} =f _L =f _{LIRC} , f _s =f _{SUB} =f _{LIRC})	5V	无负载, WDT 使能, LVR 使能	—	70	150	μA
I _{IDLE0}	IDLE 0 模式静态电流	5V	无负载, LVR 使能	—	50	100	μA
I _{IDLE1}	IDLE 1 模式静态电流	5V	无负载, f _{sys} =12MHz on, LVR 使能	—	1.4	2.1	mA
I _{SLEEP}	SLEEP 模式静态电流	5V	无负载, LVR 使能	—	50	100	μA
V _{IL}	输入/输出或输入引脚低电平输入电压	5V	—	0	—	1.5	V
		—	—	0	—	0.2V _{DD}	V
V _{IH}	输入/输出或输入引脚高电平输入电压	5V	—	3.5	—	5.0	V
		—	—	0.8V _{DD}	—	V _{DD}	V
V _{LVR}	低电压复位电压	—	LVR 使能, V _{LVR} =3.15V	-5%	3.15	+5%	V
I _{OL}	输入/输出输出低电压	5V	V _{OL} =0.1V _{DD}	10	20	—	mA
I _{OH}	输入/输出输出高电压	5V	V _{OH} =0.9V _{DD}	-5	-10	—	mA
R _{PH}	上拉电阻(输入/输出)	5V	—	10	30	50	kΩ

1.8 交流电气特性

Ta=25°C

符号	参数	测试条件		最小	典型	最大	单位
		V _{DD}	条件				
f _{CPU}	工作时钟	—	V _{LVR} ~5.5V	DC	—	12	MHz
f _{HIRC}	系统时钟(HIRC)	5V	—	-2%	12	+2%	MHz
		5V	Ta = 0~70°C	-4%	12	+3%	MHz
		5V	Ta = -40~85°C	-8%	12	+3%	MHz
		3.0~5.5V	Ta = 0~70°C	-5%	12	+11%	MHz
		3.0~5.5V	Ta = -40~85°C	-8%	12	+11%	MHz
f _{LIRC}	系统时钟(LIRC)	5V	—	-10%	32	+10%	kHz
		2.2V~5.5V	Ta = -40~85°C	-50%	32	+60%	kHz
f _{TIMER}	定时器输入频率	—	—	—	—	1	f _{sys}
t _{INT}	中断脉冲宽度	—	—	1	—	—	μs
t _{LVR}	低电压复位宽度	—	—	60	120	240	μs
t _{SST}	系统启动延时周期 (从 HALT 模式下唤醒)	—	f _{sys} =HIRC	—	15~16	17	t _{sys}
			f _{sys} =LIRC	—	1~2	3	

 注: 1. t_{sys} = 1/f_{sys}

2. 为了保持内部 HIRC 振荡器频率的准确性, 需要在 VDD 和 VSS 之间接入一个 0.1μF 的去耦电容, 并且尽可能地靠近单片机。

1.9 上电复位特性

Ta=25°C

符号	参数	测试条件		最小	典型	最大	单位
		V _{DD}	条件				
V _{POR}	上电复位电压	—	—	—	—	100	mV
RR _{VDD}	上电复位电压速率	—	—	0.035	—	—	V/ms
t _{POR}	V _{DD} 保持为 V _{POR} 的最小时间	—	—	1	—	—	ms

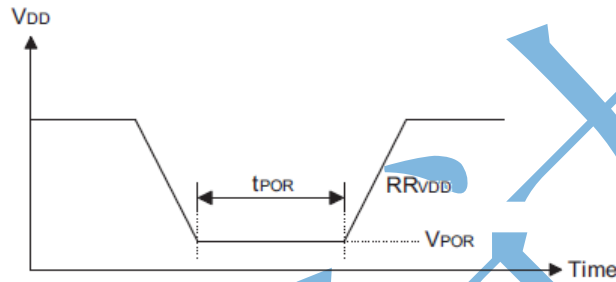

1.10 振荡器温度/频率特性

下面的特性曲线图描述典型的振荡器行为。这里提出的数据是对一段时间内收集到的不同批次单位数据的统计汇总，仅供参考，在制造过程中并未进行测试。

在一些图表中，超出规定工作范围的数据仅供显示使用。该单片机只能在指定的范围内正常运行。

Internal RC -- 12MHz (5V)

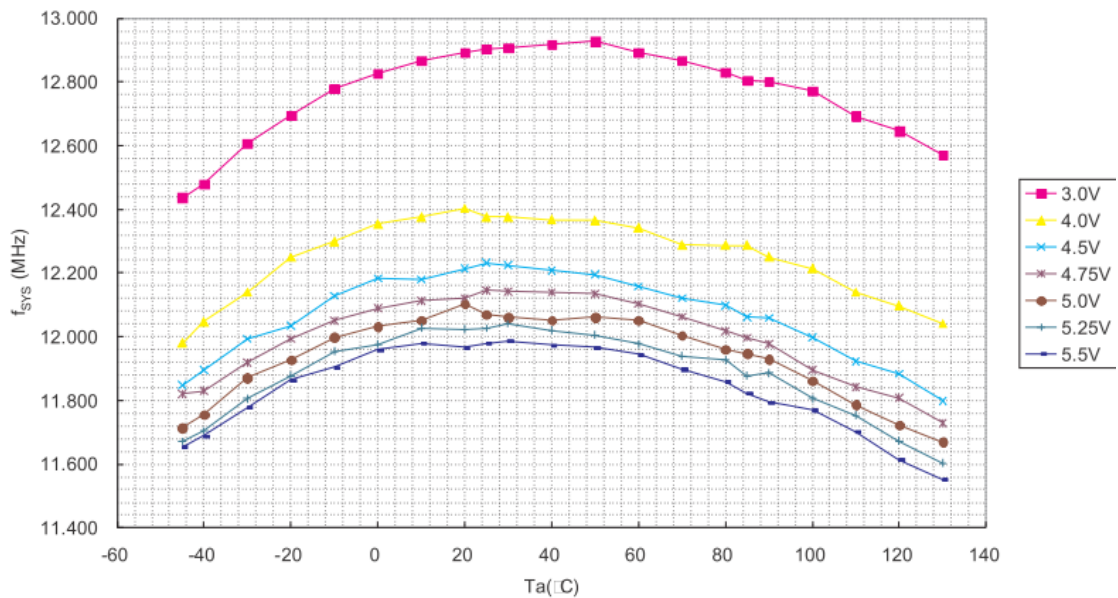

第 2 章 单片机系统

2.1 系统结构

内部系统结构是格瑞达单片机具有良好性能的主要因素。由于采用 RISC 结构，该单片机具有高运算速度和高性能的特点。通过流水线的方式，指令的取得和执行同时进行，此举使得除了跳转和调用指令外，其它指令都能在一个指令周期内完成。8 位 ALU 参与指令集中所有的运算，它可完成算术运算、逻辑运算、移位、递增、递减和分支等功能，而内部的数据路径则是以通过累加器或 ALU 的方式加以简化。有些寄存器在数据存储器中被实现，且可以直接或间接寻址。简单的寄存器寻址方式和结构特性，确保了在提供具有最大可靠度和灵活性的实用性 I/O 控制系统时，仅需要少数的外部器件。这些特性使得该单片机适用于低成本，大批量生产的控制应用。

2.1.1 时序和流水线结构

主系统时钟由晶体/陶瓷振荡器，或 RC 振荡器提供，它被细分为 T1~T4 四个内部产生的非重叠时序。在 T1 时间，程序计数器自动加一并抓取一条新的指令。剩下的时间 T2~T4 完成译码和执行功能，因此，一个 T1~T4 时间周期构成一个指令周期。虽然指令的抓取和执行发生在连续的指令周期，但单片机流水线结构会保证指令在一个指令周期内被有效执行。除非程序计数器的内容被改变，如子程序的调用或跳转，在这种情况下指令将需要多一个指令周期的时间去执行。

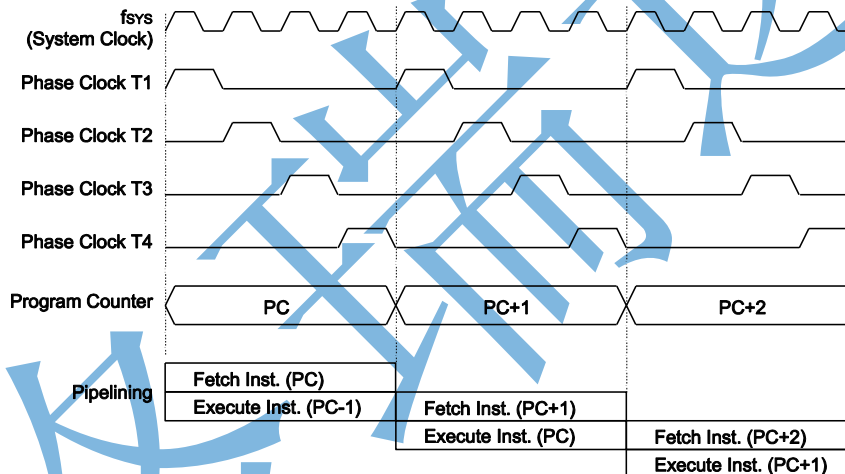

系统时序和流水线

如果指令牵涉到分支，例如跳转或调用等指令，则需要两个指令周期才能完成指令执行。需要一个额外周期的原因是程序先用一个周期取出实际要跳转或调用的地址，再用另一个周期去实际执行分支动作，因此用户需要特别考虑额外周期的问题，尤其是在执行时间要求较严格的时候。

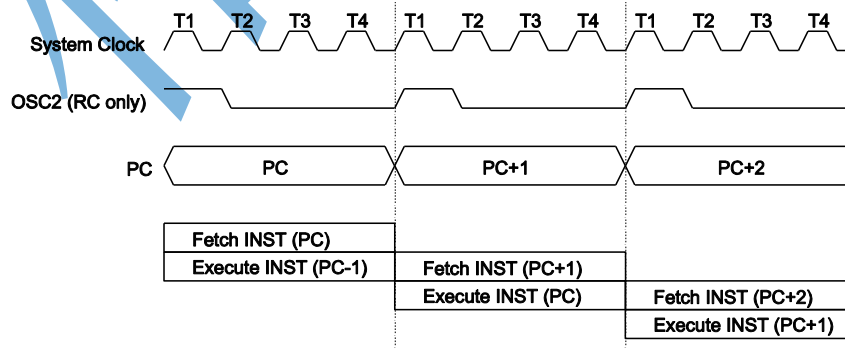

指令捕捉

2.1.2 程序计数器

在程序执行期间，程序计数器用来指向下一个要执行的指令地址。除了“JMP”和“CALL”指令需要跳转到一个非连续的存储器地址之外，它会在每条指令执行完成以后自动加一。只有较低的 8 位，即所谓的程序低字节寄存器 PCL，可以被用户直接读写。

当执行的指令要求跳转到不连续的地址时，如跳转指令、子程序调用、中断或复位等，单片机通过加载所需要的地址到程序寄存器来控制程序，对于条件跳转指令，一旦条件符合，在当前指令执行时取得的下一条指令将会被舍弃，而由一个空指令周期来取代。

程序计数器的低字节，即程序计数器的低字节寄存器 PCL，可以通过过程控制，且它是可以读取和写入的寄存器。通过直接写入数据到这个寄存器，一个程序短跳转可直接执行，然而只有低字节的操作是有效的，跳转被限制在存储器的当前页中，即 256 个存储器地址范围内，当这样一个程序跳转要执行时，会插入一个空指令周期。PCL 的使用可能引起程序跳转，因此需要额外的指令周期。

2.1.3 堆栈

堆栈是一个特殊的存储器空间，用来保存程序计数器中的值。该单片机含有 4 层堆栈。堆栈寄存器既不是数据存储器的一部分，也不是程序存储器的一部分，而且它既不能读出，也不能写入。堆栈的使用是通过堆栈指针 SP 来指示的，堆栈指针也不能读出或写入。当发生子程序调用或中断响应时，程序计数器中的内容会被压入堆栈；在子程序调用结束或中断响应结束时，执行指令 RET 或 RETI，堆栈将原先压入堆栈的内容弹出，重新装入程序计数器中。在系统复位后，堆栈指针会指向堆栈顶部。

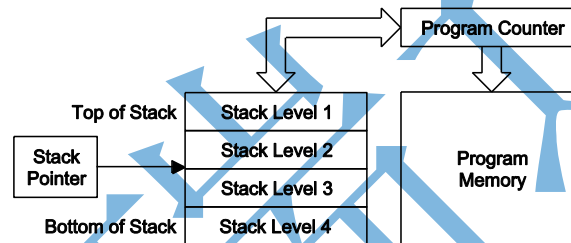

如果堆栈已满，且有非屏蔽的中断发生，则只有中断请求标志位会被置位，而中断响应会被禁止，直到堆栈指针发生递减(执行 RET 或 RETI 指令)，中断才会被响应。这个特性提供程序设计者简单的方法来预防堆栈溢出。然而即使堆栈已满，CALL 指令仍然可以执行，从而造成堆栈溢出。使用时应避免堆栈溢出的情况发生，因为这样会造成不可预期的程序分支指令的执行错误。

如果堆栈溢出，第一个保存在堆栈中的 PC 会丢失。

2.1.4 算术逻辑单元 — ALU

算术逻辑单元是单片机中很重要的部分，执行指令集中的算术和逻辑运算。ALU 连接到单片机的数据总线，在接收相关的指令码后执行需要的算术与逻辑运算，并将结果储存在指定的寄存器，当 ALU 计算或操作时，可能导致进位、借位或其它状态的变化，而相关的状态寄存器会因此更新内容以显示这些改变，ALU 所提供的功能如下：

- 算术运算：ADD、ADDM、ADC、ADCM、SUB、SUBM、SBC、SBCM、DAA
- 逻辑运算：AND、OR、XOR、ANDM、ORM、XORM、CPL、CPLA
- 移位运算：RRA、RR、RRCA、RRC、RLA、RL、RLCA、RLC
- 递增和递减：INCA、INC、DECA、DEC
- 分支判断：JMP、SZ、SZA、SNZ、SIZ、SDZ、SIZA、SDZA、CALL、RET、RETI

2.2 Flash 程序存储器

程序存储器用来存放用户代码即存储程序。该单片机提供可多次编程的存储器(Flash)，用户可以很方便的在同一个芯片中修改他们的应用代码。通过使用合适的编程工具，该 Flash 型单片机提供用户以灵活的方式自由开发他们的应用，这对于需要除错或需要经常升级和改变程序的产品是很有帮助的。

2.2.1 结构

程序存储器的容量为 2K×15。程序存储器用程序计数器来寻址，其中也包含数据、表格和中断入口，数据表格可以设定在程序存储器的任何地址，由表格指针来寻址。

2.2.2 特殊向量

程序存储器中某些地址保留用作诸如复位和中断的入口等特殊用途。000H 是保留用做单片机复位后的程序起始地址。在芯片初始化后，程序将会跳转到这个地址并开始执行。

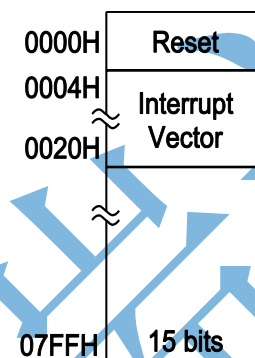

Flash 程序存储器结构

2.2.3 查表

程序存储器中的任何地址都可以定义为一个表格，以便存储固定的数据。使用查表指令时，查表指针需要先行设定，其方式是将表格的地址放在表格指针寄存器 TBLP 和 TBHP 中。这两个寄存器定义的是表格总的地址。

指令	表格地址										
	*10	*9	*8	*7	*6	*5	*4	*3	*2	*1	*0
TABRDC [m]	@10	@9	@8	@7	@6	@5	@4	@3	@2	@1	@0
TABRDL [m]	1	1	1	@7	@6	@5	@4	@3	@2	@1	@0

表格地址

注：*10~*0：表格地址位 @7~@0：表格指针 (TBLP)位

@10~@8：表格指针(TBHP)位

在设定完表格指针后，表格数据可以使用“TABRD[m]”或“TABRDL[m]”指令从程序存储器中查表来读取。当这些指令执行时，程序存储器的表格的低字节，将会传输到用户所指定的数据存储器[m]中。程序存储器表格的高字节，将会传输到特殊寄存器 TBLH 中。传输数据中任何未定义的字节将会读取为“0”。

下图为查表寻址/数据流程图：

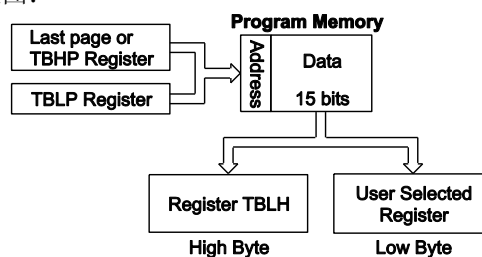

2.2.4 部分锁功能

部分锁功能可用于保证 Flash 存储器的安全性能，部分锁位可由配置选项设置。每个部分锁位可控制一个块(256 个字)，为编程人员提供读保护功能。如果部分锁位被置为“1”，读保护功能有效，读回的程序为“0000H”。

当 TBLP 和 TBHP 寄存器指向未锁块且执行读表指令(“TABRDC”或“TABRDL”)时，读表指令有效。如果 TBLP 和 TBHP 寄存器指向已锁块时，有两种状态：

1. 相同块中的读表指令和表格 执行“TABRDC [m]”可以读取表格数据到 TBLH 寄存器和数据存储器[m]。
2. 不同块中的读表指令和表格 执行“TABRDC [m]”指令，不能读取数据。

如果最后一个块被锁，在其它块中设置 TBLP、TBHP 寄存器指向最后一页时，执行读表指令(“TABRDC”或“TABRDL”)无效且读回的程序为“0000H”。但是，在最后一个块中设置 TBLP 寄存器指向最后一页时，执行读表指令(“TABRDL”)是有效的。

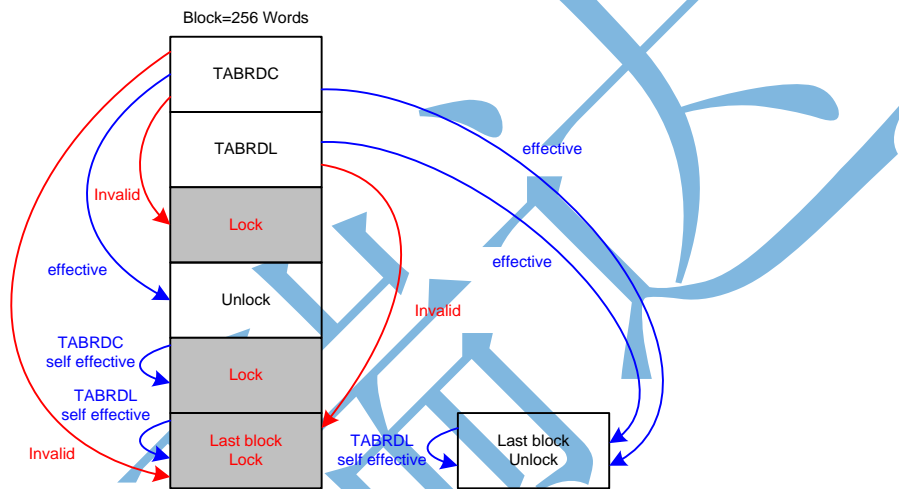

2.2.5 查表范例

以下范例说明在芯片中表格指针和表格数据如何被定义和执行。这个实例使用的表格数据用 ORG 伪指令储存在存储器的最后一页，在此 ORG 伪指令中的值为“700H”，即 2K 程序存储器最后一页存储器的起始地址，而表格指针的初始值则为“06H”，这可保证从数据表格读取的第一笔数据位于程序存储器地址“706H”，即最后一页起始地址后的第 6 个地址。注意，假如“TABRD [m]”指令被使用，则表格指针指向当前页。在这个例子中，表格数据的高字节等于零，而当“TABRD [m]”指令被执行时，此值将会自动的被传送到 TBLH 寄存器。

因为 TBLH 寄存器是只读寄存器，不能重新储存，若主程序和中断服务程序都使用表格读取指令，应该注意它的保护。使用表格读取指令，中断服务程序可能会改变 TBLH 的值，若随后在主程序中再次使用这个值，则会发生错误。因此建议避免同时使用表格读取指令。然而在某些情况下，如果同时使用表格读取指令是不可避免的，则在执行任何主程序的表格读取指令前，中断应该先除能，另外要注意，所有与表格相关的指令，都需要两个指令周期去完成操作。

2.2.6 表格读取程序范例

```

tempreg1 db ?           ; temporary register #1
tempreg2 db ?           ; temporary register #2
:
:
:
mov a,06h                ; initialise table pointer - note that this address
mov tblp, a              ; is referenced
mov a,07h                ; initialise high table pointer
mov tbhp,a
:
:
tabrd tempreg1           ; transfers value in table referenced by table pointer data at
    
```

```

; program memory address "706H" transferred to tempreg1 and TBLH
dec tblp ; reduce value of table pointer by one
tabrd tempreg2 ; transfers value in table referenced by table pointer data at
; program memory address "705H" transferred to tempreg2 and TBLH
; in this example the data "1AH" is transferred to
; tempreg1 and data "0FH" to register tempreg2
:
:
org 700h ; sets initial address of program memory

dc 00Ah, 00Bh, 00Ch, 00Dh, 00Eh, 00Fh, 01Ah, 01Bh
:
:

```

2.2.7 在线编程

Flash 型程序存储器提供用户便利地对同一芯片进行程序的更新和修改。

另外，本公司提供 5 线接口的在线编程方式。用户可将进行过编程或未经过编程的单片机芯片连同电路板一起制成，最后阶段进行程序的更新和程序的烧写，在无需去除或重新插入芯片的情况下方便地保持程序为最新版。

烧录器 引脚名称	BS45F12 引脚名称	引脚描述
SDATA	PA0	串行地址和数据——读/写
SCLK	PA2	地址和时钟串行时钟输入脚
VPP	PA7	复位输入脚
VDD	VDD	电源(5.0V)
VSS	VSS	地

芯片内部程序存储器可以通过 5 线的接口在线进行编程。其中 PA0 用于数据串行下载或上传、PA2 用于串行时钟、两条用于提供电源，另外一条用于复位。芯片在线烧写的详细使用说明超出此文档的描述范围，将由专门的参考文献提供。

在编程过程中，编程器会将 PA7 脚一直拉低以除能单片机工作，并控制 PA0 和 PA2 脚进行数据和时钟编程，用户必须确保这两个引脚没有连接至其它输出脚。

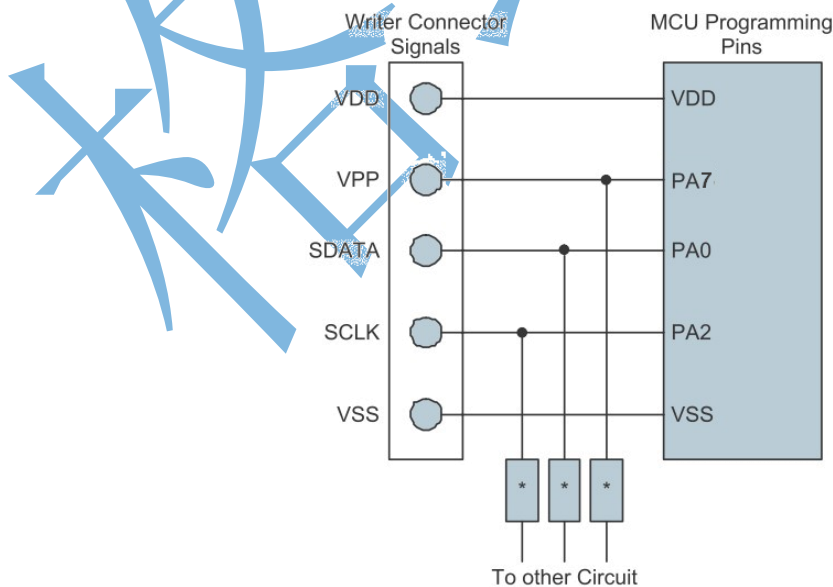

注：*可能为电阻或电容。若为电阻则其值必须大于 1kΩ，若为电容则其必须小于 1nF。

2.3 数据存储器

数据存储器是内容可以更改的 8 位 RAM 内部存储器，用来存储临时数据。

2.3.1 结构

数据存储器分为两个部分，第一部分是特殊功能寄存器，这些寄存器有特定的地址且与单片机的正确操作密切相关。大多特殊功能寄存器都可在过程控制下直接读取和写入，而有些是被加以保护而不对用户开放。

第二部分是通用数据存储器，所有地址都可在程序的控制下进行读取和写入。

该单片机总的数据存储器被分为两个区。特殊功能数据寄存器均可在所有 Bank 被访问。切换不同区域可通过设置区域指针(BP)实现。所有单片机的数据存储器的起始地址都是“00H”。

00H	IAR0	30H	Unused
01H	MP0	31H	Unused
02H	IAR1	32H	Unused
03H	MP1	33H	Unused
04H	BP	34H	Unused
05H	ACC	35H	Unused
06H	PCL	36H	Unused
07H	TBLP	37H	Unused
08H	TBLH	38H	PC
09H	TBHP	39H	PCC
0AH	STATUS	3AH	PCPU
0BH	SMOD	3BH	Unused
0CH	Unused	3CH	Unused
0DH	INTEG	3DH	Unused
0EH	INTC0	3EH	Unused
0FH	INTC1	3FH	Unused
10H	INTC2	40H	Unused
11H	Unused	41H	Unused
12H	Unused	42H	Unused
13H	Unused	43H	Unused
14H	PA	44H	Unused
15H	PAC	45H	Unused
16H	PAPU	46H	Unused
17H	PAWU	47H	Unused
18H	Unused	48H	Unused
19H	Unused	49H	Unused
1AH	WDTC	4AH	Unused
1BH	TBC	4BH	Unused
1CH	TMR0	4CH	Unused
1DH	TMR0C	4DH	Unused
1EH	TMR1	4EH	Unused
1FH	TSCC	4FH	Unused
20H	PB	50H	Unused
21H	PBC	51H	Unused
22H	PBPU	52H	Unused
23H	Unused	53H	Unused
24H	Unused	54H	Unused
25H	Unused	55H	Unused
26H	Unused	56H	Unused
27H	Unused	57H	Unused
28H	Unused	58H	Unused
29H	Unused	59H	Unused
2AH	Unused	5AH	Unused
2BH	Unused	5BH	Unused
2CH	Unused	5CH	Unused
2DH	Unused	5DH	Unused
2EH	Unused	5EH	Unused
2FH	Unused	5FH	Unused

特殊功能数据存储器

2.4 特殊功能寄存器

大部分特殊功能寄存器的细节将在相关功能中描述，但有几个寄存器在此章节单独描述。

2.4.1 间接寻址寄存器 — IAR0, IAR1

间接寻址寄存器 IAR0 和 IAR1，位于数据存储区，并没有实际的物理地址。间接寻址方式是使用间接寻址寄存器和存储器指针对数据操作，以取代定义在实际存储器地址的直接存储器寻址方式。在间接寻址寄存器上的任何动作，将对间接寻址指针(MP0 或 MP1)所指定的存储器地址产生对应的读/写操作。IAR0 和 MP0, IAR1 和 MP1 对数据存储区中数据的操作是成对出现的，MP0 和 IAR0 用于访问 Bank 0, 而 MP1 和 IAR1 可访问所有的 Bank。间接寻址寄存器不是实际存在的，直接读取 IAR 寄存器将会返回 00H 的结果，而直接写入此寄存器则不做任何操作。

2.4.2 间接寻址指针 — MP0, MP1

该单片机提供两个间接寻址指针，即 MP0 和 MP1。由于这些指针在数据存储区中能像普通的寄存器一样被写入和操作，因此提供了一个有效的间接寻址和数据追踪的方法。当对间接寻址寄存器进行任何操作时，单片机所指向的实际地址是由间接寻址指针所指定的地址。MP0 和 IAR0 用于访问 Bank 0, 而 MP1 和 IAR1 可访问所有的 Bank。注意，对于该单片机，间接寻址指针 MP0 和 MP1 为 8 位寄存器，常与 IAR0、IAR1 搭配一起对数据存储区寻址。

以下范例说明如何清除一个具有 4 个 RAM 地址的区块，它们已经事先被定义成地址 adres1 到 adres4。

2.4.3 间接寻址程序范例

```

data . section 'data'
adres1 db ?
adres2 db ?
adres3 db ?
adres4 db ?
block db ?
code . section at 0 code
org 00h

start:
mov a,04h ;setup size of block
mov block,a
mov a,offset adres1 ; Accumulator loaded with first RAM address
mov mp0,a ; setup memory pointer with first RAM address

loop:
clr IAR0 ; clear the data at address defined by MP0
inc mp0 ; increment memory pointer
sdz block ; check if last memory location has been cleared
jmp loop

continue:

```

在以上的例子中，没有提及具体的数据存储区地址。

2.4.4 存储区指针 — BP

该单片机数据存储区被分为两个部分，即 Bank 0 和 Bank 1。可以通过设置存储区指针(Bank Pointer)值来访问不同的数据存储区。位 0 用来选择数据存储区 Bank 0~1。

复位后，数据存储区会初始化到 Bank 0，但是在暂停模式下的 WDT 溢出复位，不会改变通用数据存储区的存储区号。应该注意的是特殊功能数据存储区不受存储区的影响，也就是说，不论是在哪一个存储区，都能对特殊功能寄存器进行读写操作。数据存储区的直接寻址总是访问 Bank 0，不影响存储区指针的值。要访问除 Bank 0 外的其它 Bank，则必须要使用间接寻址方式。

存储区指针寄存器 — BP

Bit	7	6	5	4	3	2	1	0
Name	—	—	—	—	—	—	—	DMBP0
R/W	—	—	—	—	—	—	—	R/W
POR	—	—	—	—	—	—	—	0

Bit 7~1

未定义, 读为“0”

Bit 0

DMBP0: 数据存储区选择

0: Bank 0

1: Bank 1

2.4.5 累加器 — ACC

对于任何单片机来说, 累加器是相当重要的, 且与 ALU 所完成的运算有密切关系, 所有的 ALU 得到的运算结果都将暂存在累加器中, 如果没有累加器, ALU 必须在每次进行如加法、减法和移位等运算时, 将结果写入数据存储区中, 这样会造成程序编写和时间的负担。另外, 数据传输通常涉及到累加器的临时储存功能, 如在用户定义的寄存器和另一个寄存器之间, 由于两者之间的不能直接传送数据, 因此需要通过累加器来传送数据。

2.4.6 程序计数器低字节寄存器 — PCL

为了提供额外的过程控制功能, 程序计数器的低字节被设置在数据存储区的特殊功能区域, 程序员可对此寄存器进行操作, 很容易直接跳转到其它程序地址。直接给 PCL 寄存器赋值将导致程序直接跳转到专用程序存储器某一地址, 然而, 由于寄存器只有 8 位的长度, 因此只允许在本页的程序存储器中跳转。注意, 使用这种运算时, 会插入一个空指令周期。

2.4.7 表格寄存器 — TBLP, TBHP, TBLH

这三个特殊功能寄存器对存储在程序存储器中的表格进行操作。TBLP 和 TBHP 为表格指针, 指向表格的地址。它的值必须在任何表格读取指令执行前加以设定。由于它的值可以被如 INC 或 DEC 的指令所改变, 这就提供了一种简单的方法对表格数据进行读取。表格读取数据指令执行之后, 表格数据高字节存储在 TBLH 中。其中要注意的是, 表格数据低字节会被传送到用户指定的地址。

2.4.8 状态寄存器 — STATUS

这 8 位寄存器包括零标志位(Z)、进位标志位(C)、辅助进位标志位(AC)、溢出标志位(OV)、暂停标志位(PDF)、和看门狗溢出标志位(TO)。这些标志位同时记录单片机的状态数据和算术/逻辑运算。

除了 TO 和 PDF 标志位以外, 状态寄存器的其它位像其它大多数寄存器一样可以被改变。但是任何数据写入状态寄存器将不会改变 TO 和 PDF 标志位。另外, 执行不同指令操作后, 与状态寄存器相关的运算将会得到不同的结果。TO 标志位只会受系统上电、看门狗溢出、或执行“CLR WDT”或“HALT”指令的影响。PDF 指令只会受执行“HALT”或“CLR WDT”指令或系统上电的影响。

Z、OV、AC 和 C 标志位通常反映最近的运算操作的状态。

- ◆ **C:** 当加法运算的结果产生进位, 或减法运算的结果没有产生借位时, 则 C 被置位, 否则 C 被清零, 同时 C 也会被带进位的移位指令所影响。
- ◆ **AC:** 当低半字节加法运算的结果产生进位, 或高半字节减法运算的结果没有产生借位时, AC 被置位, 否则 AC 被清零。
- ◆ **Z:** 当算术或逻辑运算结果是零时, Z 被置位, 否则 Z 被清零。
- ◆ **OV:** 当运算结果高两位的进位状态异或结果为 1 时, OV 被置位, 否则 OV 被清零。
- ◆ **PDF:** 系统上电或执行“CLR WDT”指令会清零 PDF, 而执行“HALT”指令则会置位 PDF。
- ◆ **TO:** 系统上电或执行“CLR WDT”或“HALT”指令会清零 TO, 而当 WDT 溢出则会置位 TO。

另外, 当进入一个中断程序或执行子程序调用时状态寄存器将不会自动压入到堆栈中保存。假如状态寄存器的内容很重要, 且中断子程序会改变状态寄存器的内容, 则需要保存备份以备恢复。注意, 状态寄存器的 0~3 位可以读取和写入。

状态寄存器

Bit	7	6	5	4	3	2	1	0
Name	—	—	TO	PDF	OV	Z	AC	C
R/W	—	—	R	R	R/W	R/W	R/W	R/W
POR	—	—	0	0	x	x	x	x

“x”表示未知

- Bit 7 ~ 6: 未定义, 读为“0”
- Bit 5: **TO**: 看门狗溢出标志位
 - 0: 系统上电或执行“CLR WDT”或“HALT”指令
 - 1: WDT 溢出
- Bit 4: **PDF**: 暂停标志位
 - 0: 系统上电或执行“CLR WDT”指令
 - 1: 执行“HALT”指令将会置位 PDF 位。
- Bit 3: **OV** : 溢出标志位
 - 0: 不发生溢出时
 - 1: 当运算结果高两位的进位状态异或结果为 1 时
- Bit 2: **Z**: 零标志位
 - 0: 算数运算或逻辑运算的结果不为零时
 - 1: 算数运算或逻辑运算的结果为零时
- Bit 1: **AC**: 辅助进位标志位
 - 0: 没有辅助进位时
 - 1: 当低字节的加法造成进位或高字节的减法没有造成借位时
- Bit 0: **C**: 进位标志位
 - 0: 没有进位时
 - 1: 当加法造成进位或减法没有造成借位时, 同时移位指令也会影响 C 标志位
C 也受循环移位指令的影响。

2.5 振荡器

不同的振荡器选择可以让使用者在不同的应用需求中实现更大范围的功能。振荡器的灵活性使得在速度和功耗之间可以达到最优化。振荡器选项是通过配置选项和寄存器来完成的。

2.5.1 振荡器概述

该单片机有两个内部振荡器, 一个低速振荡器和一个高速振荡器。它们都可以作为系统时钟源, 低速振荡器还可以作为看门狗定时器, 时基功能和定时/计数器的时钟源。集成的两个内部振荡器不需要任何外接器件。所有振荡器选项通过寄存器设置。较高频率的振荡器提供更高的性能, 但要求有更高的功率, 反之亦然。动态切换快慢系统时钟的能力使单片机具有灵活而优化的性能/功耗比, 此特性对功耗敏感的应用领域尤为重要。

振荡器类型

振荡类型	名称	频率范围
内部高速 RC	HIRC	12 MHz
内部低速 RC	LIRC	32kHz

2.5.2 系统时钟配置

该单片机有两个方式产生系统时钟, 一个高速内部时钟源和一个低速内部时钟源。高速振荡器为内部 12MHz RC 振荡器, 低速振荡器为内部 32 kHz RC 振荡器。这两个振荡器都是内部全集成的振荡器, 无需外接器件。选择高速或低速振荡器作为系统振荡器, 是通过 SMOD 寄存器中的 HLCLK 位及 CKS2~CKS0 位进行选择。

2.5.3 内部高速 RC 振荡器 — HIRC

内部高速 RC 振荡器是一个全集成的系统振荡器, 不需其它外部器件。内部 RC 振荡器上电时的默认频率为 12MHz。芯片在制造时进行调整且内部含有频率补偿电路, 使得振荡频率因 VDD、温度以及芯片制成工艺不同的影响减至最低程度。

2.5.4 内部低速 RC 振荡器 — LIRC

内部 32kHz 系统振荡器为低速振荡器。LIRC 是一个全集成的 RC 振荡器, 无需外接器件, 在常温 5V 条件下, 振荡频率值为 32kHz。芯片在制造时进行调整且内部含有频率补偿电路, 使得振荡频率因 VDD、

温度以及芯片制成工艺不同的影响减至最低程度。系统上电，LIRC 振荡器就使能，不存在将该振荡器除能的寄存器位。

2.6 工作模式和系统时钟

现今的应用要求单片机具有较高的性能及尽可能低的功耗，这种矛盾的要求在便携式电池供电的应用领域尤为明显。高性能所需要的高速时钟将增加功耗，反之亦然。此单片机提供高、低速两种时钟源，它们之间可以动态切换，用户可通过优化单片机操作来获得最佳性能/功耗比。

2.6.1 系统时钟

主系统时钟可来自高频时钟源 f_H 或低频时钟源 f_L ，通过 SMOD 寄存器中的 HLCLK 位及 CKS2~CKS0 位进行选择。高频时钟和低频时钟都来自内部 RC 振荡器。

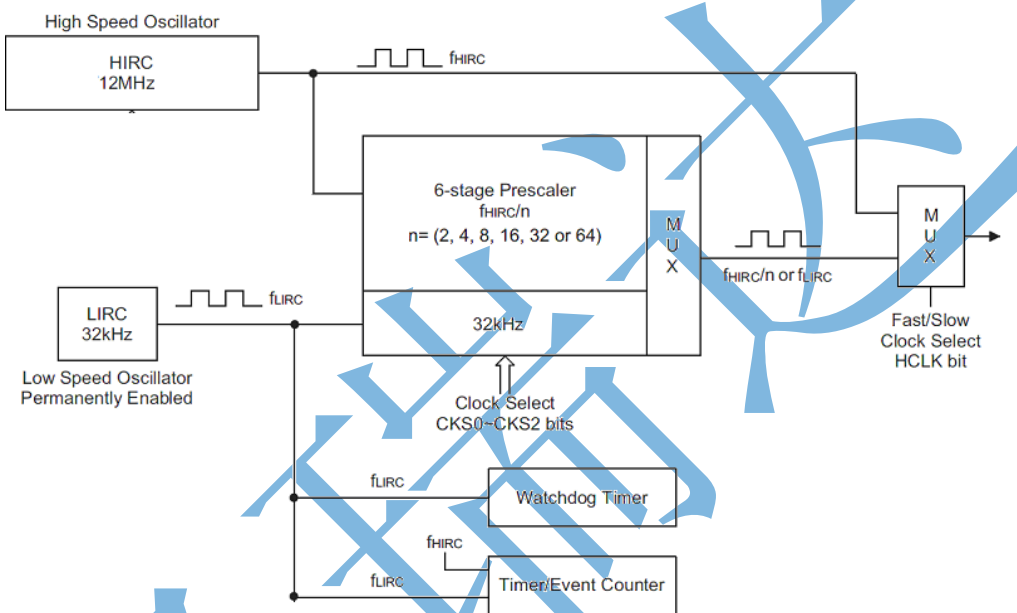

系统时钟配置

2.6.2 控制寄存器

寄存器 SMOD 用于控制单片机内部时钟。

SMOD 寄存器

Bit	7	6	5	4	3	2	1	0
Name	CKS2	CKS1	CKS0	D4	LTO	HTO	IDLEN	HLCLK
R/W	R/W	R/W	R/W	R/W	R	R	R/W	R/W
POR	0	0	0	0	0	0	1	1

Bit 7~5 **CKS2~CKS0**: 当 HLCLK 为“0”时系统时钟选择位

- 000: f_L (f_{LIRC})
- 001: f_L (f_{LIRC})
- 010: $f_H/64$
- 011: $f_H/32$
- 100: $f_H/16$
- 101: $f_H/8$
- 110: $f_H/4$
- 111: $f_H/2$

这三位用于选择系统时钟源。除了 LIRC 振荡器提供的系统时钟源外，也可使用高频振荡器的分频作为系统时钟。

Bit 4 未定义位
此位可由应用程序读与写。

- Bit 3 LTO:** 低速振荡器就绪标志位
 0: 未就绪
 1: 就绪
 此位为低速系统振荡器就绪标志位, 用于表明低速系统振荡器在系统上电复位后何时稳定下来。
- Bit 2 HTO:** 高速振荡器就绪标志位
 0: 未就绪
 1: 就绪
 此位为高速系统振荡器就绪标志位, 用于表明高速系统振荡器何时稳定下来。此标志在系统上电后经硬件清零, 高速系统振荡器稳定后变为高电平。因此, 此位在单片机上电后由应用程序读取的总为“1”。该标志由休眠模式或空闲模式 0 中唤醒后会处于低电平状态, 15~16 个时钟周期后改标志会处于高电平状态。
- Bit 1 IDLEN:** 空闲模式控制位
 0: 除能
 1: 使能
 此位为空闲模式控制位, 用于决定 HALT 指令执行后发生的动作。若此位为高, 当指令 HALT 执行后, 单片机进入空闲模式。若 FSYSON 位为高, 在空闲模式 1 中 CPU 停止运行, 系统时钟将继续工作以保持外围功能继续工作; 若 FSYSON 为低, 在空闲模式 0 中 CPU 和系统时钟都将停止运行。若此位为低, 单片机将在 HALT 指令执行后进入休眠模式。
- Bit 0 HLCLK:** 系统时钟选择位
 0: $f_H/2 \sim f_H/64$ 或 f_L
 1: f_H
 此位用于选择 f_H 或 $f_H/2 \sim f_H/64$ 还是 f_L 作为系统时钟。该位为高时选择 f_H 作为系统时钟, 为低时则选择 $f_H/2 \sim f_H/64$ 或 f_L 作为系统时钟。当系统时钟由 f_H 时钟向 f_L 时钟转换时, f_H 将自动关闭以降低功耗。

2.6.3 系统工作模式

该单片机有 5 种不同的工作模式, 每种有它自身的特性, 根据应用中不同的性能和功耗要求可选择不同的工作模式。单片机正常工作有两种模式: 正常模式和低速模式。剩余的 3 种工作模式: 休眠模式、空闲模式 0 和空闲模式 1 用于单片机 CPU 关闭时以节省耗电。

工作模式	说明			
	CPU	f_{SYS}	f_{LIRC}	f_{TBC}
正常模式	On	$f_H \sim f_H/64$	On	On
低速模式	On	f_L	On	On
空闲模式 0	Off	Off	On	On
空闲模式 1	Off	On	On	On
休眠模式	Off	Off	On	Off

2.6.3.1 正常模式

顾名思义, 这是主要的工作模式之一, 单片机的所有功能均可在此模式中实现且系统时钟由一个高速振荡器提供。该模式下单片机正常工作的时钟来自 HIRC 振荡器。高速振荡器频率可被分为 1~64 的不等比率, 实际的比率由 SMOD 寄存器中的 CKS2~CKS0 位及 HLCLK 位选择的。单片机使用高速振荡器分频作为系统时钟可减少工作电流。

2.6.3.2 低速模式

此模式的系统时钟虽为较低速时钟源, 但单片机仍能正常工作。单片机在此模式中运行所耗工作电流较低。在低速模式下, f_H 关闭。

2.6.3.3 休眠模式

在 HALT 指令执行后且 SMOD 寄存器中 IDLEN 位为低时, 系统进入休眠模式。在休眠模式中, CPU 停止运行。然而 f_{LIRC} 振荡器继续运行, 看门狗定时器继续工作。

2.6.3.4 空闲模式 0

执行 HALT 指令后且 SMOD 寄存器中 IDLEN 位为高，WDTC 寄存器中 FSYSON 位为低时，系统进入空闲模式 0。在空闲模式 0 中，系统振荡器停止，CPU 停止工作。

2.6.3.5 空闲模式 1

执行 HALT 指令后且 SMOD 寄存器中 IDLEN 位为高，WDTC 寄存器中 FSYSON 位为高时，系统进入空闲模式 1。在空闲模式 1 中，CPU 停止，但会提供一个时钟源给一些外围功能。在空闲模式 1 中，系统振荡器继续运行，该系统振荡器可以为高速或低速系统振荡器。

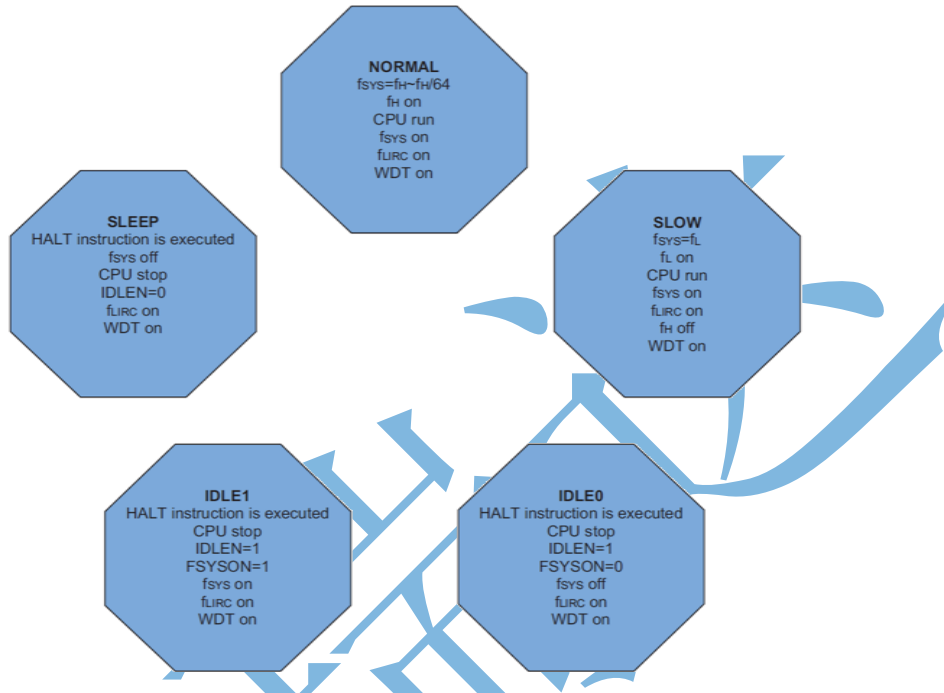

2.6.4 工作模式切换

单片机可在各个工作模式间自由切换，使得用户可根据所需选择最佳的性能/功耗比。用此方式，对单片机工作的性能要求不高的情况下，可使用较低频时钟以减少工作电流，在便携式应用上延长电池的使用寿命。

简单来说，正常模式和低速模式间的切换仅需设置 SMOD 寄存器中的 HLCLK 位及 CKS2~CKS0 位即可实现，而正常模式/低速模式与休眠模式/空闲模式间的切换经由 HALT 指令实现。当 HALT 指令执行后，单片机是否进入空闲模式或休眠模式由 SMOD 寄存器中的 IDLEN 位和 WDTC 寄存器中的 FSYSON 位决定的。

当 HLCLK 位变为低电平时，时钟源将由高速时钟源 f_{HIRC} 转换成时钟源 $f_{HIRC}/2 \sim f_{HIRC}/64$ 或 f_{LIRC} 。若时钟源来自 f_{LIRC} ，高速时钟源将停止运行以节省耗电。此时须注意， $f_{HIRC}/16$ 和 $f_{HIRC}/64$ 内部时钟源也将停止运行。所附流程图显示了单片机在不同工作模式间切换时的变化。

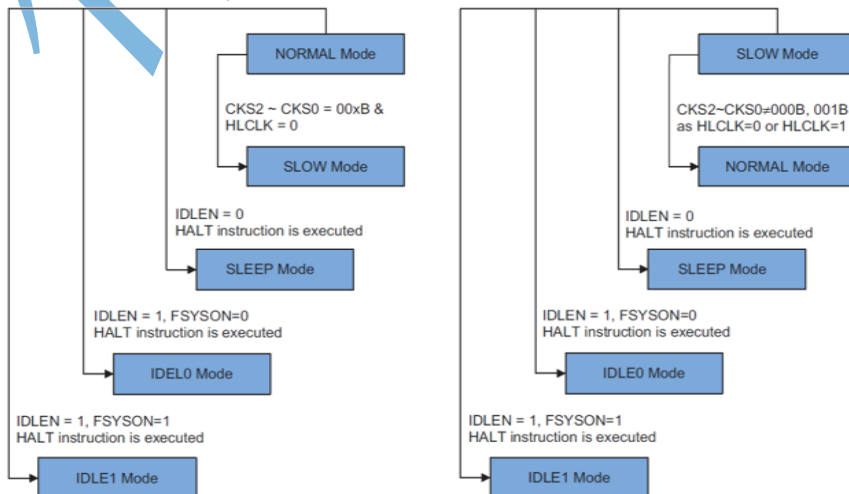

2.6.4.1 正常模式切换到低速模式

系统运行在正常模式时使用高速系统振荡器，因此较为耗电。可通过设置 SMOD 寄存器中的 HLCLK 位为“0”及 CKS2~CKS0 位为“000”或“001”使系统时钟切换至运行在低速模式下。此时将使用低速系统振荡器以节省耗电。用户可在对性能要求不高的操作中使用此方法以减少耗电。

低速模式的时钟源来自 LIRC 振荡器。

2.6.4.2 低速模式切换到正常模式

在低速模式系统使用 LIRC 低速振荡器。切换到使用高速系统时钟振荡器的正常模式需设置 HLCLK 位为“1”，也可设置 HLCLK 位为“0”但 CKS2~CKS0 需设为“010”、“011”、“100”、“101”、“110”或“111”。高频时钟需要一定的稳定时间，通过检测 HTO 位的状态可进行判断。高速振荡器的稳定时间由所使用高速系统振荡器的类型决定。

2.6.4.3 进入休眠模式

进入休眠模式的方法仅有一种——应用程序中执行“HALT”指令前需设置寄存器 SMOD 中 IDLEN 位为“0”。在上述条件下执行该指令后，将发生的情况如下：

- 系统时钟停止运行，应用程序停止在“HALT”指令处，但 f_{LIRC} 时钟将继续运行。
- 数据存储器中的内容和寄存器将保持当前值。
- WDT 将被清零并重新开始计数。
- 输入/输出口将保持当前值。
- 状态寄存器中暂停标志 PDF 将被置起，看门狗溢出标志 TO 将被清除。

2.6.4.4 进入空闲模式 0

进入空闲模式 0 的方法仅有一种——应用程序中执行“HALT”指令前需设置寄存器 SMOD 中 IDLEN 位为“1”且 WDTC 寄存器中的 FSYSON 位为“0”。在上述条件下执行该指令后，将发生的情况如下：

- 系统时钟停止运行，应用程序停止在“HALT”指令处，时基时钟和 f_{LIRC} 时钟将继续运行。
- 数据存储器中的内容和寄存器将保持当前值。
- WDT 将被清零并重新开始计数。
- 输入/输出口将保持当前值。
- 状态寄存器中暂停标志 PDF 将被置起，看门狗溢出标志 TO 将被清除。

2.6.4.5 进入空闲模式 1

进入空闲模式 1 的方法仅有一种——应用程序中执行“HALT”指令前需设置寄存器 SMOD 中 IDLEN 位为“1”且 WDTC 寄存器中的 FSYSON 位为“1”。在上述条件下执行该指令后，将发生的情况如下：

- 系统时钟和 f_{LIRC} 开启，应用程序停止在“HALT”指令处。
- 数据存储器中的内容和寄存器将保持当前值。
- WDT 将被清零并重新开始计数。
- 输入/输出口将保持当前值。
- 状态寄存器中暂停标志 PDF 将被置起，看门狗溢出标志 TO 将被清除。

2.6.5 静态电流的注意事项

由于单片机进入休眠或空闲模式的主要原因是将 MCU 的电流降低到尽可能低，可能到只有几个微安的级别（空闲模式 1 除外），所以如果要降低电路的电流，电路设计者还应有其它的考虑。应该特别注意的是单片机的输入/输出引脚。所有高阻抗输入脚都必须连接到固定的高或低电平，因为引脚浮空会造成内部振荡并导致耗电增加。这也应用于有不同封装的单片机，因为它们可能含有未引出的引脚，这些引脚也必须设为输出或带有上拉电阻的输入。

另外还需注意单片机设为输出的 I/O 引脚上的负载。应将它们设置在有最小拉电流的状态或将它们和其它的 CMOS 输入一样接到没有拉电流的外部电路上。

在空闲模式 1 中，系统时钟开启。若系统时钟来自高速系统振荡器，额外的静态电流也可能会有几百微安。

2.6.6 唤醒

系统进入休眠或空闲模式之后，可以通过以下几种方式唤醒：

- 外部复位
- PA 口下降沿
- 系统中断
- WDT 溢出

若由外部复位唤醒，系统会经过完全复位的过程；若由 WDT 溢出唤醒，则会发生看门狗定时器复位。这两种唤醒方式都会使系统复位，可以通过状态寄存器中 TO 和 PDF 位来判断它的唤醒源。系统上电或执行清除看门狗的指令，会清零 PDF；执行 HALT 指令，PDF 将被置位。看门狗计数器溢出将会置位 TO 标志并唤醒系统，这种复位会重置程序计数器和堆栈指针，其它标志保持原有状态。

PA 口中的每个引脚都可以通过 PAWU 寄存器使能下降沿唤醒功能。PA 端口唤醒后，程序将在“HALT”指令后继续执行。如果系统是通过中断唤醒，则有两种可能发生。第一种情况是：相关中断除能或是中断使能且堆栈已满，则程序会在“HALT”指令之后继续执行。这种情况下，唤醒系统的中断会等到相关中断使能或有堆栈层可以使用之后才执行。第二种情况是：相关中断使能且堆栈未满，则中断可以马上执行。如果在进入休眠或空闲模式之前中断标志位已经被设置为“1”，则相关中断的唤醒功能将无效。

系统振荡器	唤醒时间 (休眠模式)	唤醒时间 (空闲模式 0)	唤醒时间 (空闲模式 1)
HIRC	15~16 HIRC 周期		1~2 HIRC 周期
LIRC	1~2 LIRC 周期		1~2 LIRC 周期

唤醒时间

2.6.7 编程注意事项

高速和低速振荡器都使用 SST 计数器。例如，如果系统从休眠模式下唤醒，HIRC 振荡器起振需要一定的延迟时间。

如果单片机从休眠模式唤醒到正常模式，则高速振荡器需要 SST 的系统延迟。HTO 为高后，单片机会执行第一条指令。

2.7 看门狗定时器

看门狗定时器的功能在于防止如电磁的干扰等外部不可控制事件，所造成的程序不正常动作或跳转到未知的地址。

2.7.1 看门狗定时器时钟源

WDT 定时器时钟源来自于内部低速振荡器 f_{LIRC} 。看门狗定时器的时钟源可分频为 $2^8 \sim 2^{15}$ 以提供更大的溢出周期，分频比由 WDTC 寄存器中的 WS2~WS0 位来决定。电压为 5V 时内部振荡器 LIRC 的频率大约为 32kHz。

需要注意的是，这个特殊的内部时钟周期随 VDD、温度和制成的不同而变化。

2.7.2 看门狗定时器控制寄存器

WDTC 寄存器用于控制 WDT 溢出周期选择。

WDTC 寄存器

Bit	7	6	5	4	3	2	1	0
Name	FSYSON	WS2	WS1	WS0	D3	D2	D1	D0
R/W	R/W	R/W	R/W	R/W	R/W	R/W	R/W	R/W
POR	0	1	1	1	1	0	1	0

Bit 7 **FSYSON**: IDLE 模式下的 f_{SYS} 时钟控制

0:除能
1:使能

Bit 6 ~ 4 **WS2 ~ WS0**: 选择看门狗溢出周期

000: $256/f_{LIRC}$
001: $512/f_{LIRC}$
010: $1024/f_{LIRC}$
011: $2048/f_{LIRC}$
100: $4096/f_{LIRC}$
101: $8192/f_{LIRC}$
110: $16384/f_{LIRC}$
111: $32768/f_{LIRC}$

这三位控制看门狗时钟的分频比，进而控制看门狗的溢出周期

Bit 3 ~ 0 未定义位

这些位可以通过用户应用程序读或写。

2.7.3 看门狗定时器操作

该单片机的看门狗定时器时钟源来自 f_{LIRC} 振荡器，因此总是开启的。当 WDT 溢出时，它产生一个芯片复位的动作。这也就意味着正常工作期间，用户需在应用程序中看门狗定时器溢出前将看门狗定时器清零以防止其产生复位，可使用清看门狗指令实现。在程序运行过程由于某些无法预知的原因会使程序跳转到一个未知的地址或进入一个死循环，此时这些清除指令无法被正确执行，在这种情况下，看门狗定时器会计数溢出以使单片机复位。

程序正常运行时，WDT 溢出将导致芯片复位，并置位状态标志位 TO。若系统处于休眠或空闲模式，当 WDT 发生溢出时，状态寄存器中的 TO 标志位会被置位，且只有程序计数器 PC 和堆栈指针 SP 会被复位。有两种方法可以用来清除 WDT 的内容。第一种是通过软件清除指令，第二种是通过“HALT”指令。

该单片机用一条指令清除看门狗定时器，“CLR WDT”。当设置分频比为 2^{15} 时，溢出周期最大。例如，时钟源为 LIRC 振荡器，分频比为 2^{15} 时最大溢出周期约 1s，分频比为 2^8 时最小溢出周期约 7.8ms。

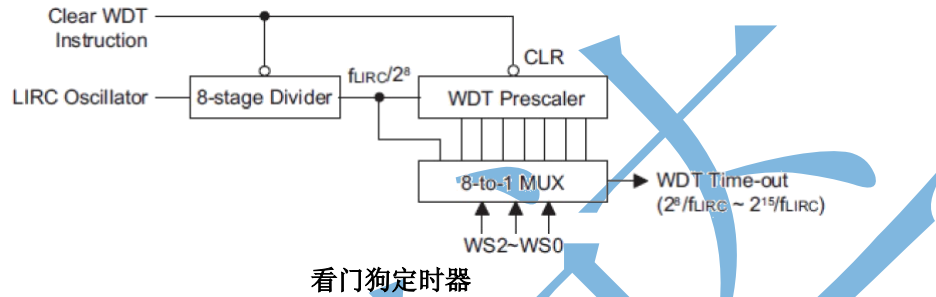

2.8 复位和初始化

复位功能是整个单片机中基本的部分，使得单片机可以设定一些与外部参数无关的先置条件。最重要的复位条件是在单片机首次上电以后，经过短暂的延迟，内部硬件电路使得单片机处于预期的稳定状态并开始执行第一条程序指令。上电复位以后，在程序执行之前，部分重要的内部寄存器将会被设定为预先设定的状态。程序计数器就是其中之一，它会被清除为零，使得单片机从最低的程序存储器地址开始执行程序。

2.8.1 复位功能

包括内部和外部事件触发复位，单片机共有四种复位方式：

上电复位

这是最基本且不可避免的复位，发生在单片机上电后。除了保证程序存储器从开始地址执行，上电复位也使得其它寄存器被设定在预设条件，所有的输入/输出端口控制寄存器在上电复位时会保持高电平，以确保上电后所有引脚被设定为输入状态。

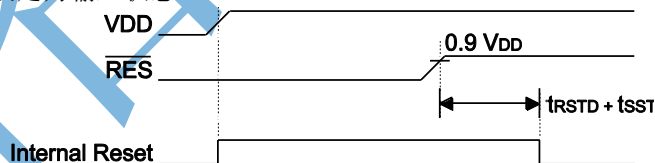

注： t_{RSTD} 为上电延迟时间，典型值为 100ms。

上电复位时序图

低电压复位-LVR

单片机具有低电压复位电路，用来监测它的电源电压。例如在更换电池的情况下，单片机供应的电压可能会落在 $0.9V \sim V_{LVR}$ 的范围内，这时 LVR 将会自动复位单片机。LVR 包含以下的规格：有效的 LVR 信号，即在 $0.9V \sim V_{LVR}$ 的低电压状态的时间，必须超过交流电气特性中 t_{LVR} 参数的值。如果低电压存在不超过 t_{LVR} 参数的值，则 LVR 将会忽略它且不会执行复位功能。

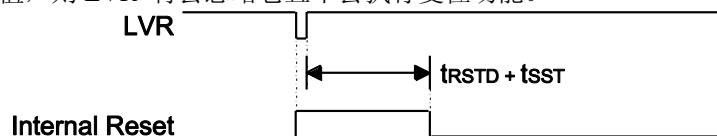

注： t_{RSTD} 为上电延迟时间，典型值为 100ms。

低电压复位时序图

正常运行时看门狗溢出复位

正常运行时看门狗溢出，标志位 TO 将被设为 1。

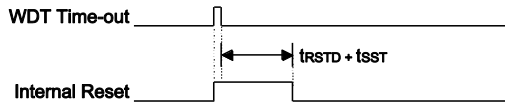

注：trSTD为上电延迟时间，典型值为100ms。

正常运行时看门狗溢出时序图

空闲/休眠时看门狗溢出复位

空闲/休眠时看门狗溢出复位和其它种类的复位有些不同，除了程序计数器与堆栈指针将被清 0 及 TO 位被设为 1 外，绝大部分的条件保持不变。图中 tsST 的详细说明请参考交流电气特性。

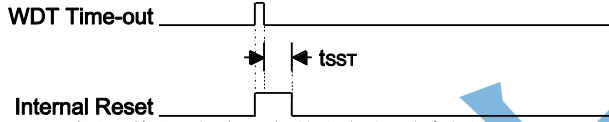

空闲/休眠时看门狗溢出复位时序图

复位初始状态

不同的复位形式以不同的途径影响复位标志位。这些标志位，即 PDF 和 TO 位存放在状态寄存器中，由空闲/休眠功能或看门狗计数器等几种控制器操作控制。复位标志位如下所示：

TO	PDF	复位条件
0	0	上电复位
u	u	正常模式或低速模式时的 LVR 复位
1	u	正常模式或低速模式时的 WDT 溢出复位
1	1	空闲模式或休眠模式时的 WDT 溢出复位

注：“u”代表不改变

在单片机上电复位之后，各功能单元初始化的情形，列于下表。

项目	复位后情况
程序计数器	清除为零
中断	所有中断被除能
看门狗定时器	WDT 清除并重新计时
定时/计数器	定时/计数器停止
输入/输出口	所有 I/O 设为输入模式
堆栈指针	堆栈指针指向堆栈顶端

不同的复位形式对单片机内部寄存器的影响是不同的。为保证复位后程序能正常执行，了解寄存器在特定条件复位后的设置是非常重要的，下表即为不同方式复位后内部寄存器的状况。注意若芯片有多种封装类型，表格反应较大的封装的情况。

寄存器	上电复位	WDT 溢出复位 (正常模式)	LVR 复位 (正常模式)	LVR 复位 (空闲或休眠模式)	WDT 溢出复位 (空闲或休眠模式)
MP0	xxxx xxxx	uuuu uuuu	uuuu uuuu	uuuu uuuu	uuuu uuuu
MP1	xxxx xxxx	uuuu uuuu	uuuu uuuu	uuuu uuuu	uuuu uuuu
BP	---- --0	---- --0	---- --0	---- --0	---- --u
ACC	xxxx xxxx	uuuu uuuu	uuuu uuuu	uuuu uuuu	uuuu uuuu
PCL	0000 0000	0000 0000	0000 0000	0000 0000	0000 0000
TBLP	xxxx xxxx	uuuu uuuu	uuuu uuuu	uuuu uuuu	uuuu uuuu
TBLH	-xxx xxxx	-uuu uuuu	-uuu uuuu	-uuu uuuu	-uuu uuuu
TBHP	---- -xxx	---- -uuu	---- -uuu	---- -uuu	---- -uuu
STATUS	--00 xxxx	--1u uuuu	--uu uuuu	--01 uuuu	--11 uuuu
SMOD	0000 0011	0000 0011	0000 0011	0000 0011	uuuu uuuu
INTEG	---- --00	---- --00	---- --00	---- --00	---- --uu
INTC0	-000 0000	-000 0000	-000 0000	-000 0000	-uuu uuuu
INTC1	0000 0000	0000 0000	0000 0000	0000 0000	uuuu uuuu

INTC2	---0 ---0	---0 ---0	---0 ---0	---0 ---0	---u ---u
PA	1--1 1111	1--1 1111	1--1 1111	1--1 1111	u--u uuuu
PAC	1--1 1111	1--1 1111	1--1 1111	1--1 1111	u--u uuuu
PAPU	0--0 0000	0--0 0000	0--0 0000	0--0 0000	u--u uuuu
PAWU	0--0 0000	0--0 0000	0--0 0000	0--0 0000	u--u uuuu
WDTC	0111 1010	0111 1010	0111 1010	0111 1010	uuuu uuuu
TBC	--00 ----	--00 ----	--00 ----	--00 ----	--uu ----
TMR0	0000 0000	0000 0000	0000 0000	0000 0000	uuuu uuuu
TMR0C	--00 -000	--00 -000	--00 -000	--00 -000	--uu -uuu
TMR1	0000 0000	0000 0000	0000 0000	0000 0000	uuuu uuuu
TSCC	-000 0-00	-000 0-00	-000 0-00	-000 0-00	-uuu u-uu
PB	1111 1111	1111 1111	1111 1111	1111 1111	uuuu uuuu
PBC	1111 1111	1111 1111	1111 1111	1111 1111	uuuu uuuu
PBPU	0000 0000	0000 0000	0000 0000	0000 0000	uuuu uuuu
-----	0000 0000	0000 0000	0000 0000	0000 0000	uuuu uuuu
-----	0000 0000	0000 0000	0000 0000	0000 0000	uuuu uuuu
-----	0000 0000	0000 0000	0000 0000	0000 0000	uuuu uuuu
-----	0000 0000	0000 0000	0000 0000	0000 0000	uuuu uuuu
-----	0000 0000	0000 0000	0000 0000	0000 0000	uuuu uuuu
-----	0000 0000	0000 0000	0000 0000	0000 0000	uuuu uuuu
-----	0000 0000	0000 0000	0000 0000	0000 0000	uuuu uuuu
-----	0000 0000	0000 0000	0000 0000	0000 0000	uuuu uuuu
-----	0000 0000	0000 0000	0000 0000	0000 0000	uuuu uuuu
-----	0000 0000	0000 0000	0000 0000	0000 0000	uuuu uuuu
-----	0000 0000	0000 0000	0000 0000	0000 0000	uuuu uuuu
-----	0000 0000	0000 0000	0000 0000	0000 0000	uuuu uuuu
-----	0000 0000	0000 0000	0000 0000	0000 0000	uuuu uuuu
PC	1111 1111	1111 1111	1111 1111	1111 1111	uuuu uuuu
PCC	1111 1111	1111 1111	1111 1111	1111 1111	uuuu uuuu
PCPU	0000 0000	0000 0000	0000 0000	0000 0000	uuuu uuuu

注：“-”表示未定义
 “x”表示未知
 “u”表示不改变

2.9 输入/输出端口

格瑞达单片机的输入/输出控制具有很大的灵活性。大部分引脚都可在用户过程控制下被设定为输入或输出，所有引脚的上拉电阻设置以及指定引脚的唤醒设置也都由软件控制，这些特性也使得此类单片机在广泛应用上都能符合开发的需求。

此单片机提供 PA~PC 双向输入/输出口。这些寄存器在数据存储器有特定的地址。所有 I/O 口用于输入输出操作。作为输入操作，输入引脚无锁存功能，也就是说输入数据必须在执行“MOV A, [m]”，T2 的上升沿准备好，m 为端口地址。对于输出操作，所有数据都是被锁存的，且保持不变直到输出锁存被重写。

2.9.1 输入/输出寄存器列表

寄存器名称	Bit							
	7	6	5	4	3	2	1	0
PA	PA7	—	—	PA4	PA3	PA2	PA1	PA0
PAC	PAC7	—	—	PAC4	PAC3	PAC2	PAC1	PAC0
PAPU	PAPU7	—	—	PAPU4	PAPU3	PAPU2	PAPU1	PAPU0
PAWU	PAWU7	—	—	PAWU4	PAWU3	PAWU2	PAWU1	PAWU0
PB	PB7	PB6	PB5	PB4	PB3	PB2	PB1	PB0
PBC	PBC7	PBC6	PBC5	PBC4	PBC3	PBC2	PBC1	PBC0
PBPU	PBPU7	PBPU6	PBPU5	PBPU4	PBPU3	PBPU2	PBPU1	PBPU0
PC	PC7	PC6	PC5	PC4	PC3	PC2	PC1	PC0
PCC	PCC7	PCC6	PCC5	PCC4	PCC3	PCC2	PCC1	PCC0
PCPU	PCPU7	PCPU6	PCPU5	PCPU4	PCPU3	PCPU2	PCPU1	PCPU0

2.9.2 上拉电阻

许多产品应用在端口处于输入状态时需要外加一个上拉电阻来实现上拉的功能。为了免去外部上拉电阻，当引脚规划为输入时，可由内部连接到一个上拉电阻，这些上拉电阻可通过寄存器 PAPU~PCPU 来设置，它用一个 PMOS 晶体管来实现上拉电阻功能。

PAPU 寄存器

Bit	7	6	5	4	3	2	1	0
Name	PAPU7	—	—	PAPU4	PAPU3	PAPU2	PAPU1	PAPU0
R/W	R/W	—	—	R/W	R/W	R/W	R/W	R/W
POR	0	—	—	0	0	0	0	0

Bit 6~5 未使用，读为“0”

Bit 7,4~0 **PAPU**: PA 口 bit7, bit 4~bit 0 上拉电阻控制

- 0: 除能
- 1: 使能

PBPU 寄存器

Bit	7	6	5	4	3	2	1	0
Name	PBPU7	PBPU6	PBPU5	PBPU4	PBPU3	PBPU2	PBPU1	PBPU0
R/W	R/W	R/W	R/W	R/W	R/W	R/W	R/W	R/W
POR	0	0	0	0	0	0	0	0

Bit 7~0 **PBPU**: PB 口 bit7~bit 0 上拉电阻控制

- 0: 除能
- 1: 使能

PCPU 寄存器

Bit	7	6	5	4	3	2	1	0
Name	PCPU7	PCPU6	PCPU5	PCPU4	PCPU3	PCPU2	PCPU1	PCPU0
R/W	R/W	R/W	R/W	R/W	R/W	R/W	R/W	R/W
POR	0	0	0	0	0	0	0	0

Bit7~0 **PCPU**: PC 口 bit 7~bit 0 上拉电阻控制

- 0: 除能
- 1: 使能

2.9.3 PA 口唤醒

当使用暂停指令“HALT”迫使单片机进入空闲/休眠模式状态，单片机的系统时钟将会停止以降低功耗，此功能对于电池及低功耗应用很重要。唤醒单片机有很多种方法，其中之一就是使 PA 口的其中一个引脚从高电平转为低电平。这个功能特别适合于通过外部开关来唤醒的应用。PA 口上的每个引脚是通过设置 PAWU 寄存器来单独选择是否具有唤醒功能。

PAWU 寄存器

Bit	7	6	5	4	3	2	1	0
Name	PAWU7	—	—	PAWU4	PAWU3	PAWU2	PAWU1	PAWU0
R/W	R/W	—	—	R/W	R/W	R/W	R/W	R/W
POR	0	—	—	0	0	0	0	0

Bit 6~5 未使用，读为“0”
 Bit 7,4~0 **PAWU**: PA 口 bit 7, bit 4~bit 0 唤醒控制
 0: 除能
 1: 使能

2.9.4 输入/输出端口控制寄存器

每一个输入/输出都具有各自的控制寄存器(PAC~PCC)用来控制输入/输出状态。通过这些控制寄存器，每个 CMOS 输出或输入都可以通过软件动态控制。所有的 I/O 端口的引脚都各自对应于 I/O 端口控制寄存器的某一位。若 I/O 引脚要实现输入功能，则对应的控制寄存器的位需要设置为“1”，这时程序指令可以直接读取输入脚的逻辑状态。若控制寄存器相应的位被设定为“0”，则此引脚被设置为 COMS 输出。当引脚设置为输出状态时，程序指令读取的是输出端口寄存器的内容。注意，如果对输出口做读取动作时，程序读取到的是内部输出数据锁存器中的状态，而不是输出引脚上实际的逻辑状态。

PAC 寄存器

Bit	7	6	5	4	3	2	1	0
Name	PAC7	—	—	PAC4	PAC3	PAC2	PAC1	PAC0
R/W	R/W	—	—	R/W	R/W	R/W	R/W	R/W
POR	1	—	—	1	1	1	1	1

Bit 6~5 未使用，读为“0”
 Bit 7,4~0 **PAC**: PA 口 bit7, bit 4~bit 0 输入/输出控制
 0: 输出
 1: 输入

PBC 寄存器

Bit	7	6	5	4	3	2	1	0
Name	PBC7	PBC6	PBC5	PBC4	PBC3	PBC2	PBC1	PBC0
R/W	R/W	R/W	R/W	R/W	R/W	R/W	R/W	R/W
POR	1	1	1	1	1	1	1	1

Bit 7~0 **PBC**: PB 口 bit 7~bit 0 输入/输出控制
 0: 输出
 1: 输入

PCC 寄存器

Bit	7	6	5	4	3	2	1	0
Name	PCC7	PCC6	PCC5	PCC4	PCC3	PCC2	PCC1	PCC0
R/W	R/W	R/W	R/W	R/W	R/W	R/W	R/W	R/W
POR	1	1	1	1	1	1	1	1

Bit 7~0 **PCC**: PC 口 bit 7~bit 0 输入/输出控制
 0: 输出
 1: 输入

2.9.5 输入/输出引脚结构

下图为输入/输出引脚的内部结构图。输入/输出引脚的准确逻辑结构图可能与此图不同，这里只是为了方便对功能的理解提供的一个参考。图中引脚共享并非针对所有单片机。

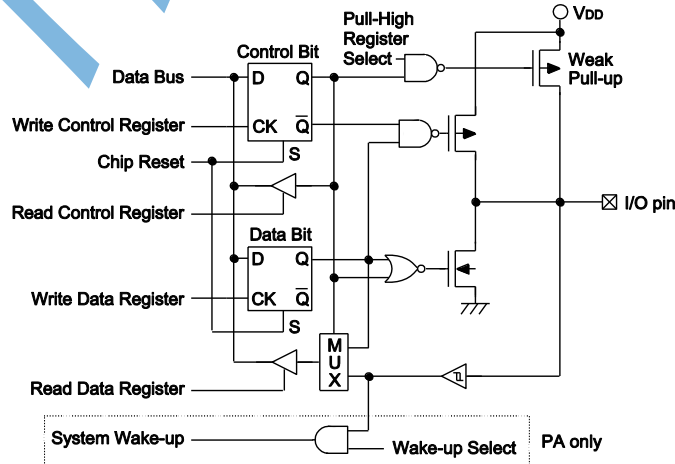

通用输入/输出端口结构

2.9.6 编程注意事项

在编程中，最先要考虑的是端口的初始化。复位之后，所有的输入/输出数据及端口控制寄存器都将被设为逻辑高。所有输入/输出引脚默认为输入状态，而其电平则取决于其它相连接电路以及是否选择了上拉电阻。如果端口控制寄存器 PAC~PCC，某些引脚位被设定输出状态，这些输出引脚会有初始高电平输出，除非数据寄存器端口 PA~PC 在程序中被预先设定。设置哪些引脚是输入及哪些引脚是输出，可通过设置正确的值到适当的端口控制寄存器，或使用指令“SET [m].i”及“CLR [m].i”来设定端口控制寄存器中个别的位。注意，当使用这些位控制指令时，系统即将产生一个读-修改-写的操作。单片机需要先读入整个端口上的数据，修改个别的位，然后重新把这些数据写入到输出端口。

PA 口的每个引脚都带唤醒功能。单片机处于休眠或空闲模式时，有很多方法可以唤醒单片机，其中之一就是通过 PA 口任一引脚电平从高到低转换的方式，可以设置 PA 口一个或多个引脚具有唤醒功能。

2.10 定时/计数器

定时/计数器在任何单片机中都是一个很重要的部分，提供程序设计者一种实现和时间有关功能的方法。该单片机具有 2 个 8 位的向上计数器。并且提供了一个内部时钟分频器，以扩大定时器的范围。

有两种和定时/计数器相关的寄存器。第一种类型的寄存器是用来存储实际的计数值，赋值给此寄存器可以设定初始值，读取此寄存器可获得定时/计数器的内容；第二种类型的寄存器为定时器控制寄存器，用来定义定时/计数器的定时设置。

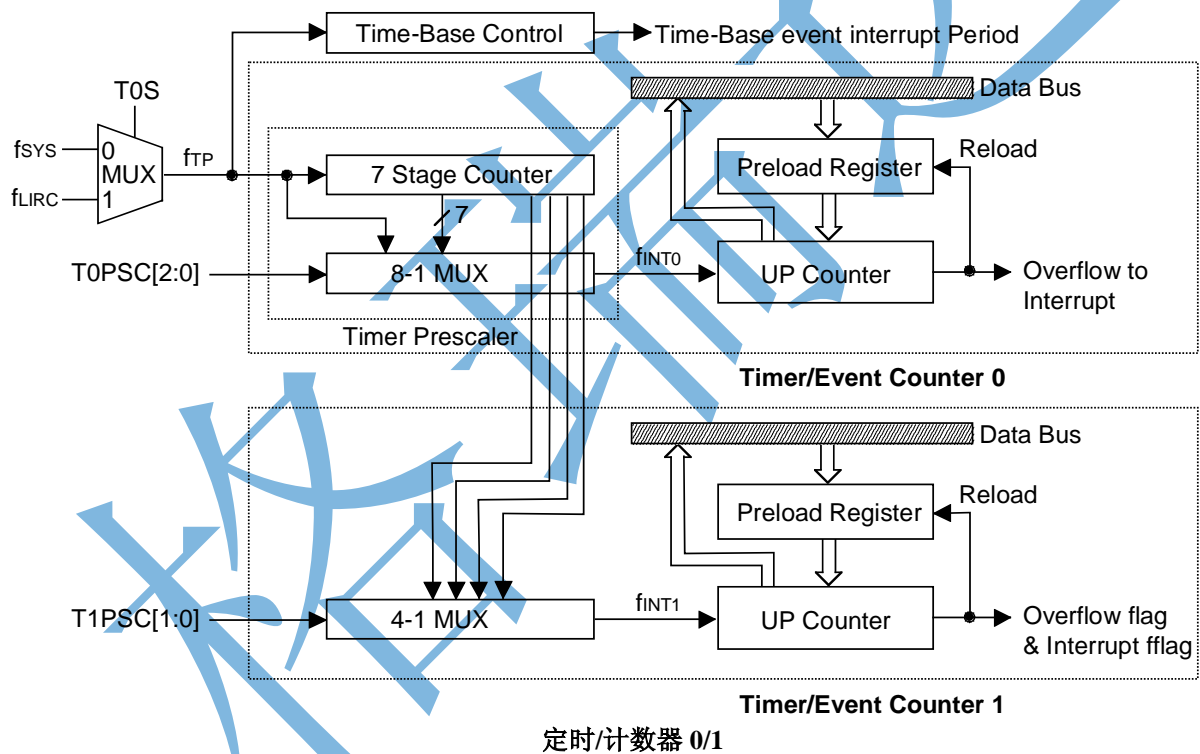

2.10.1 配置定时/计数器输入时钟源

定时/计数器的时钟源可以来自系统时钟 f_{SYS} 或 f_{LIRC} 振荡器，由 TMR0C 寄存器的 TOS 位选择使用哪种时钟源。内部时钟首先由分频器分频，分频比由定时器控制寄存器的位 T0PSC0~ T0PSC2 或时隙控制寄存器 TSCC 中的 T1PSC0~T1PSC1 来确定。

2.10.2 定时/计数寄存器 — TMR0, TMR1

定时/计数寄存器 TMR0 和 TMR1 是位于特殊数据存储单元内的特殊功能寄存器，用于储存定时器的当前值。当收到一个内部计数脉冲，寄存器的值将会加一。定时器将从预置寄存器所载入的值开始计数，到 FFH 时定时器溢出且会产生一个内部中断信号。定时器的值随后被预置寄存器的值重新载入并继续计数。

注意，上电后预置寄存器处于未知状态。为了得到定时器的最大计算范围 FFH，预置寄存器需要先

清为零。注意，如果定时/计数器在关闭条件下，写数据到预置寄存器，会立即写入实际的定时器。而如果定时/计数器已经打开且正在计数，在这个周期内写入到预置寄存器的任何新数据将保留在预置寄存器，直到溢出发生时才被写入实际定时器。

2.10.3 定时/计数控制寄存器 — TMR0C, TSCC

定时/计数控制寄存器和时隙控制寄存器分别为 TMR0C、TSCC，分别配合 TMR0 和 TMR1 寄存器控制定时/计数器的全部操作。在使用定时器之前，需要先正确地设定定时/计数控制寄存器，以便保证定时器能正确操作，而这个过程通常在程序初始化期间完成。

定时/计数控制寄存器 TMR0C 和时隙控制寄存器 TSCC 的第 4 位即 T0ON 和 T1ON，用于定时器开关控制，设定为逻辑高时，计数器开始计数，而清零时则停止计数。定时/计数控制寄存器 TMR0C 的第 0~2 位和时隙控制寄存器的第 0~1 位用来控制输入时钟预分频器。T0S 位用来选择内部时钟源。

定时/计数器 1 也可用于触摸按键功能，为时隙计数器提供时钟源。可通过 TSCC 寄存器设置定时/计数器 1 用于触摸按键模式。

TMR0C 寄存器

Bit	7	6	5	4	3	2	1	0
Name	—	—	T0S	T0ON	—	T0PSC2	T0PSC1	T0PSC0
R/W	—	—	R/W	R/W	—	R/W	R/W	R/W
POR	—	—	0	0	—	0	0	0

Bit 7 ~ 6: 未使用，读为“0”

Bit 5: **T0S**: 定时器时钟源选择位

0: f_{SYS}

1: f_{LIRC}

Bit 4: **T0ON**: 定时/计数器 0 控制位

0: 除能

1: 使能

Bit 3: 未使用，读为“0”

Bit 2 ~ 0: **T0PSC2 ~ T0PSC0**: 选择定时器 0 预分频比选择位

定时器 0 内部时钟 =

000: f_{TP}

001: $f_{TP}/2$

010: $f_{TP}/4$

011: $f_{TP}/8$

100: $f_{TP}/16$

101: $f_{TP}/32$

110: $f_{TP}/64$

111: $f_{TP}/128$

TSCC 寄存器

Bit	7	6	5	4	3	2	1	0
Name	—	T1M	TSON	T1ON	TSCLR	—	T1PSC1	T1PSC0
R/W	—	R/W	R/W	R/W	R/W	—	R/W	R/W
POR	—	0	0	0	0	—	0	0

Bit 7 未使用，读为“0”

Bit 6 **T1M**: 应置为“1”；（1: 定时器模式）

Bit 5 **TSON**: 应置为“0”；（0: 除能）

Bit 4 **T1ON**: 应置为“0”；（0: 除能）

Bit 3 **TSCLR**: 应置为“0”；

Bit 2 未使用，读为“0”

Bit 1 ~ 0 **T1PSC1 ~ T1PSC0**: 选择定时器 1 预分频比选择位

定时器 1 内部时钟 =

- 00: $f_{TP}/8$
- 01: $f_{TP}/16$
- 10: $f_{TP}/32$
- 11: $f_{TP}/64$

2.10.4 定时器操作

定时/计数器可以用来测量固定时间间隔，当定时器发生溢出时，就会产生一个内部中断信号。 f_{SYS} 或 f_{LIRC} 振荡器被用来当定时器的输入时钟源。然而，该定时器时钟源被预分频器进一步分频，分频比是由定时器控制寄存器 TMR0C 中的 TOPSC2~TOPSC0 位或时隙控制寄存器 TSCC 中的 T1PSC1~T1PSC0 位来确定。定时器使能位，即 T0ON 或 T1ON 位需要设为逻辑高，才能令定时器工作。每次内部时钟由高到低的电平转换都会使定时器值增加一。当定时器计数已满即溢出时，会产生中断信号且定时器会重新载入预置寄存器的值，然后继续计数。定时器溢出以及相应的内部中断产生也是唤醒暂停模式的一种方法，然而，通过设置中断寄存器中的定时器中断使能位为 0，可以禁止计数器中断。

2.10.5 预分频器

TMR0C 寄存器的 TOPSC0~TOPSC2 位和 TSCC 寄存器的 T1PSC1~T1PSC0 位用来确定定时/计数器 0/1 的内部时钟的分频比，从而能够设置更长的定时器溢出周期。

2.10.6 编程注意事项

当读取定时/计数器值或写数据到预置寄存器时，计数时钟会被禁止以避免发生错误，但这样做可能会导致计数错误，所以程序设计者应该考虑到这点。在第一次使用定时/计数器之前，要仔细确认有没有正确地设定初始值。中断控制寄存器中的定时器使能位需要正确的设置，否则相应定时/计数器内部中断仍然无效。在定时/计数器打开之前，需要确保先载入定时/计数寄存器的初始值，这是因为在上电后，定时/计数寄存器中的初始值是未知的。

定时/计数器初始化后，可以使用定时/计数器控制寄存器中的使能位来打开或关闭定时器。当定时/计数器产生溢出，中断控制寄存器中相应的中断请求标志将置位。若定时/计数器中断允许，将会依次产生一个中断信号。不管中断是否允许，在省电状态下，定时/计数器的溢出也会产生唤醒。若在省电模式下，不需要定时器中断唤醒系统，可以在执行“HALT”指令进入空闲/休眠模式之前将相应中断请求标志位置位。

2.11 中断

中断是单片机一个重要功能。当发生外部中断或内部中断(如触摸动作或定时/计数器溢出)，系统会中止当前的程序，而转到相对应的中断服务程序中。

该单片机提供一个外部中断和多个内部中断。外部中断由 INT 引脚信号触发，而内部中断由触摸按键，定时/计数器和时基等控制。

2.11.1 中断寄存器

中断控制基本上是在一定单片机条件发生时设置请求标志位，应用程序中断使能位的设置是通过位于专用数据存储中的一寄存器控制的。寄存器分为两类：第一类是 INTC0~INTC2 寄存器，用于设置基本的中断；第二类是一个 INTEG 寄存器，用于设置外部中断边沿触发类型。

2.11.2 中断寄存器内容

Name	Bit							
	7	6	5	4	3	2	1	0
INTEG	—	—	—	—	—	—	INTS1	INTS0
INTC0	—	T1F	—	INTF	T1E	—	INTE	EMI
INTC1	T0F	—	—	—	T0E	—	—	—
INTC2	—	—	—	TBF	—	—	—	TBE

INTEG 寄存器

Bit	7	6	5	4	3	2	1	0
Name	—	—	—	—	—	—	INTS1	INTS0
R/W	—	—	—	—	—	—	R/W	R/W
POR	—	—	—	—	—	—	0	0

Bit 7~2 未定义，读为“0”

Bit 1~0 **INTS1, INTS0**: INT 脚中断边沿控制位

- 00: 除能
- 01: 上升沿
- 10: 下降沿
- 11: 双沿

INTC0 寄存器

Bit	7	6	5	4	3	2	1	0
Name	—	T1F	—	INTF	T1E	—	INTE	EMI
R/W	—	R/W	R/W	R/W	R/W	R/W	R/W	R/W
POR	—	0	0	0	0	0	0	0

Bit 7 未定义，读为“0”

Bit 6 **T1F**: 定时/计数器 1 中断请求标志位

- 0: 无请求
- 1: 中断请求

Bit 5 —

Bit 4 **INTF**: INT 中断请求标志位

- 0: 无请求
- 1: 中断请求

Bit 3 **T1E**: 定时/计数器 1 中断控制位

- 0: 除能
- 1: 使能

Bit 2 —

Bit 1 **INTE**: INT 中断控制位

- 0: 除能
- 1: 使能

Bit 0 **EMI**: 总中断控制位

- 0: 除能
- 1: 使能

INTC1 寄存器

Bit	7	6	5	4	3	2	1	0
Name	T0F	—	—	—	T0E	—	—	—
R/W	R/W	R/W	R/W	R/W	R/W	R/W	R/W	R/W
POR	0	0	0	0	0	0	0	0

Bit 7 **T0F**: 定时/计数器 0 中断请求标志位

- 0: 无请求
- 1: 中断请求

Bit 6 —

Bit 5 —

Bit 4 —

Bit 3 **T0E**: 定时/计数器 0 中断控制位

- 0: 除能
- 1: 使能

Bit 2 —

Bit 1 —

Bit 0 —

INTC2 寄存器

Bit	7	6	5	4	3	2	1	0
Name	—	—	—	TBF	—	—	—	TBE
R/W	—	—	—	R/W	—	—	—	R/W
POR	—	—	—	0	—	—	—	0

Bit 7~5 未定义，读为“0”

 Bit 4 **TBF**: 时基中断请求标志位

0: 无请求

1: 中断请求

Bit 3~1 未定义，读为“0”

 Bit 0 **TBE**: 时基中断控制位

0: 除能

1: 使能

2.11.3 中断操作

若中断事件条件产生，如触摸按键计数器溢出、时隙计数器溢出、定时/计数器溢出等等，相关中断请求标志将置起。中断标志产生后程序是否会跳转至相关中断向量执行是由中断使能位的条件决定的。若使能位为“1”，程序将跳至相关中断向量中执行；若使能位为“0”，即使中断请求标志置起中断也不会发生，程序也不会跳转至相关中断向量执行。若总中断使能位为“0”，所有中断都将除能。

当中断发生时，下一条指令的地址将被压入堆栈。相应的中断向量地址加载至 PC 中。系统将从此向量取下条指令。中断向量处通常为跳转指令，以跳转到相应的中断服务程序。中断服务程序必须以“RETI”指令返回至主程序，以继续执行原来的程序。

各个中断使能位以及相应的请求标志位，以优先级的次序显示在下图。一旦中断子程序被响应，系统将自动清除 EMI 位，所有其它的中断将被屏蔽，这个方式可以防止任何进一步的中断嵌套。其它中断请求可能发生在此期间，虽然中断不会立即响应，但是中断请求标志位会被记录。

如果某个中断服务子程序正在执行时，有另一个中断要求立即响应，那么 EMI 位应在程序进入中断子程序后置位，以允许此中断嵌套。如果堆栈已满，即使此中断使能，中断请求也不会被响应，直到 SP 减少为止。如果要求立刻动作，则堆栈必须避免成为储满状态。请求同时发生时，执行优先级如下流程图所示。所有被置起的中断请求标志都可把单片机从休眠或空闲模式中唤醒，若要防止唤醒动作发生，在单片机进入休眠或空闲模式前应将相应的标志置起。

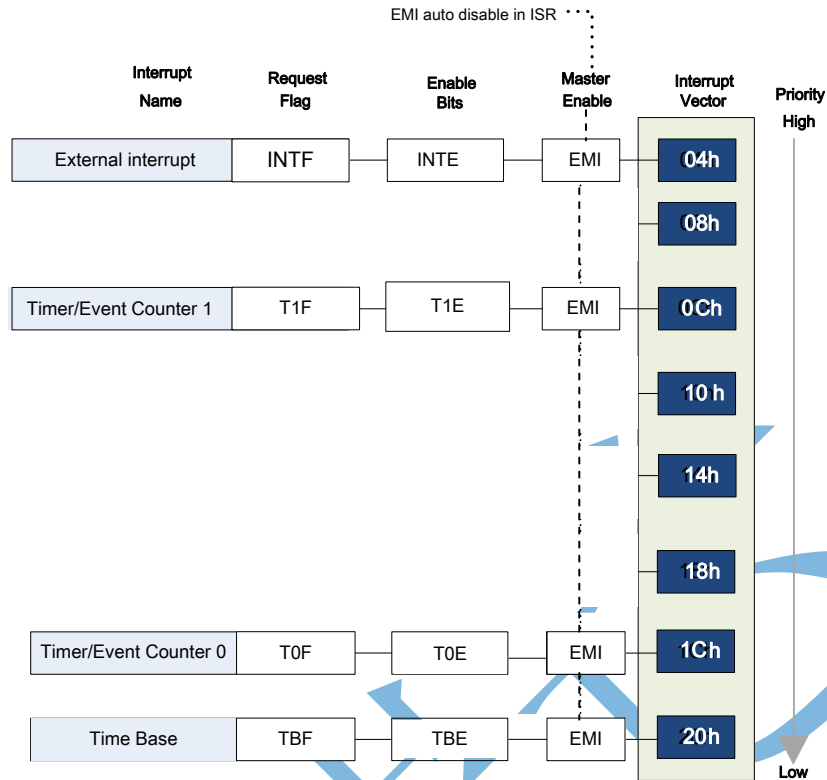

中断结构

2.11.4 外部中断

通过 INT 引脚上的信号变化可控制外部中断。当触发沿选择位设置好触发类型，INT 引脚的状态发生变化，外部中断请求标志 INTF 被置位时外部中断请求产生。若要跳转到相应中断向量地址，总中断控制位 EMI 和相应中断使能位 INTE 需先被置位。此外，必须使用 INTEG 寄存器使能外部中断功能并选择触发沿类型。外部中断引脚和普通 I/O 口共享，如果相应寄存器中的中断使能位被置位，此引脚将被作为外部中断脚使用。此时该引脚必须通过设置控制寄存器，将该引脚设置为输入口。当中断使能，堆栈未满足并且外部中断脚状态改变，将调用外部中断向量子程序。当响应外部中断服务子程序时，中断请求标志位 INTF 会自动复位且 EMI 位会被清零以除能其它中断。注意，即使此引脚被用作外部中断输入，其配置选项中的上拉电阻仍保持有效。

寄存器 INTEG 被用来选择有效的边沿类型，来触发外部中断。可以选择上升沿还是下降沿或双沿触发都产生外部中断。注意 INTEG 也可以用来除能外部中断功能。

2.11.5 时基中断

时基中断提供一个固定周期的中断信号，由定时器功能产生溢出信号控制。当中断请求标志 TBF 被置位时，中断请求发生。当总中断使能位 EMI 和时基使能位 TBE 被置位，允许程序跳转到各自的中断向量地址。当中断使能，堆栈未满足且时基溢出时，将调用它们各自的中断向量子程序。当响应中断服务子程序时，相应的中断请求标志位 TBF 会自动复位且 EMI 位会被清零以除能其它中断。

时基中断的目的是提供一个固定周期的中断信号，时钟源来自内部时钟源 f_{SYS} 或 f_{LIRC} 。输入时钟首先经过分频器，分频率由程序设置 TBC 寄存器相关位获取合适的分频值以提供更长的时基中断周期。

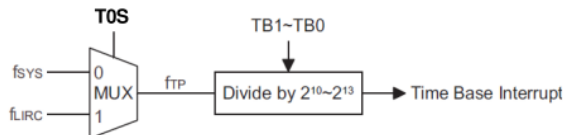

时基结构

TBC 寄存器

Bit	7	6	5	4	3	2	1	0
Name	—	—	TB1	TB0	—	—	—	—
R/W	—	—	R/W	R/W	—	—	—	—
POR	—	—	0	0	—	—	—	—

- Bit 7~6 未定义，读为“0”
0: 除能
1: 使能
- Bit 5~4 TB1~TB0: 选择时基溢出周期位
00: $1024/f_{TP}$
01: $2048/f_{TP}$
10: $4096/f_{TP}$
11: $8192/f_{TP}$
- Bit 3~0 未定义，读为“0”

2.11.6 定时/计数器中断

要使定时/计数器中断发生，总中断控制位 EMI 和相应的内部中断使能位 TnE 必须先被置位。当定时/计数器溢出，相应的中断请求标志位 TnF 将置位并触发定时/计数器中断。中断使能，堆栈未满，当定时/计数器溢出发生中断时，将调用位于计数器中断向量处的子程序。当响应中断服务子程序时，中断请求标志位 TnF 会被自动复位且 EMI 位会被清零以除能其它中断。

2.11.7 中断唤醒功能

每个中断都具有将处于休眠或空闲模式的单片机唤醒的能力。当中断请求标志由低到高转换时唤醒动作产生，其与中断是否使能无关。因此，尽管单片机处于休眠或空闲模式且系统振荡器停止工作，如有外部中断脚上产生外部边沿跳变，低电压改变都可能导致其相应的中断标志被置位，由此产生中断，因此必须注意避免伪唤醒情况的发生。若中断唤醒功能被除能，单片机进入休眠或空闲模式前相应中断请求标志应被置起。中断唤醒功能不受中断使能位的影响。

2.11.7 编程注意事项

通过禁止相关中断使能位，可以屏蔽中断请求，然而，一旦中断请求标志位被设定，它们会被保留在中断控制寄存器内，直到相应的中断服务子程序执行或请求标志位被软件指令清除。

建议在中断服务子程序中不要使用“CALL 子程序”指令。中断通常发生在不可预料的情况或是需要立刻执行的某些应用。假如只剩下一层堆栈且没有控制好中断，当“CALL 子程序”在中断服务子程序中执行时，将破坏原来的控制序列。

所有中断在休眠或空闲模式下都具有唤醒功能，当中断请求标志发生由高到低的转变时都可产生唤醒功能。若要避免相应中断产生唤醒动作，在单片机进入休眠或空闲模式前需先将相应请求标志置为高。

当进入中断服务程序，系统仅将程序计数器的内容压入堆栈，如果中断服务程序会改变状态寄存器或其它的寄存器的内容而破坏控制流程，应事先将这些数据保存起来。

若从中断子程序中返回可执行 RET 或 RETI 指令。除了能返回至主程序外，RETI 指令还能自动设置 EMI 位为高，允许进一步中断。RET 指令只能返回至主程序，清除 EMI 位，除能进一步中断。

2.12 应用电路

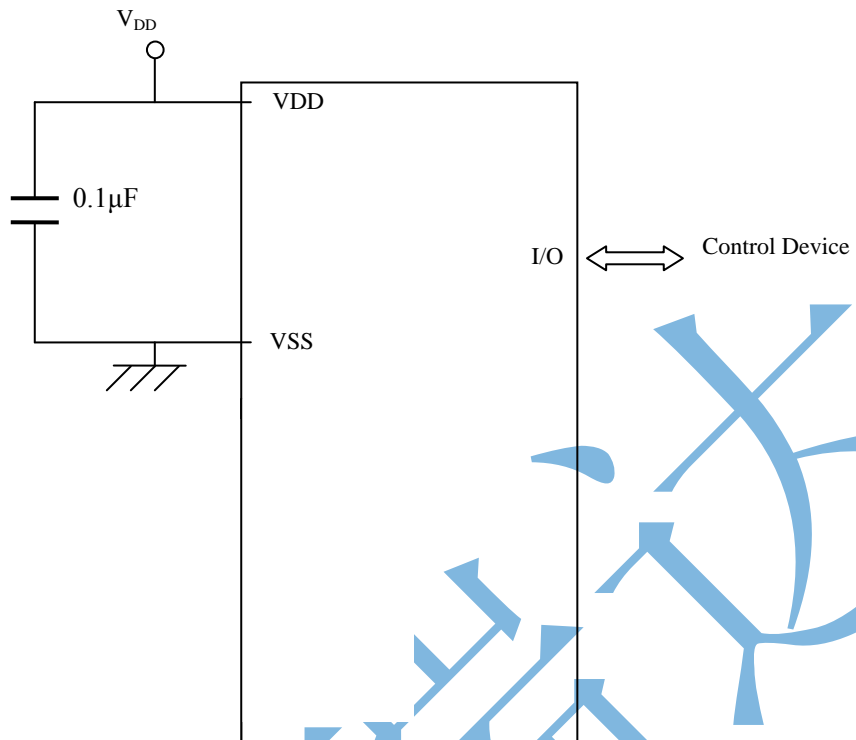

第3章 指令

3.1 指令集介绍

3.1.1 简介

任何单片机成功运作的核心在于它的指令集，此指令为一组程序指令码，用来指导单片机如何去执行指定的工作。在格瑞达单片机中，提供了丰富且灵活的指令集，共超过 60 条，程序设计师可以事半功倍地实现他们的应用。

为了更容易的了解各式各样的指令码，接下来按功能分组介绍它们。

3.1.2 指令周期

大部分的操作均只需要一个指令周期来执行。分支、调用或查表则需要两个指令周期。一个指令周期相当于四个系统时钟周期，因此如果在 8MHz 的系统时钟振荡器下，大部分的操作将在 0.5 μ s 中执行完成，而分支或调用操作则将在 1 μ s 中执行完成。虽然需要两个指令周期的指令通常指的是 JMP、CALL、RET、RETI 和查表指令，但如果牵涉到程序计数器低字节寄存器 PCL 也将多花费一个周期去加以执行。即指令改变 PCL 的内容进而导致直接跳转至新地址时，需要多一个周期去执行。例如“CLR PCL”或“MOV PCL, A”。对于跳转命令必须注意，如果比较的结果牵涉到跳转动作将多花费一个周期，如果没有则需一个周期即可。

3.1.3 数据的传送

单片机程序的数据传送是使用最为频繁的操作之一。使用三种 MOV 的指令，数据不但可以从寄存器转移至累加器(反之亦然)，而且能够直接移动立即数到累加器。数据传送最重要的应用之一是从接收端口接收数据或传送数据到输出端口。

3.1.4 算术运算

算术运算和数据处理是大部分单片机应用所需具备的能力，在格瑞达单片机内部的指令集中，可直接实现加与减的运算。当加法的结果超出 255 或减法的结果少于 0 时，要注意正确的处理进位和借位的问题。INC、INCA、DEC 和 DECA 指令提供了对一个指定地址的值加一或减一的功能。

3.1.5 逻辑和移位运算

标准逻辑运算例如 AND、OR、XOR 和 CPL 全都包含在格瑞达单片机内部的指令集中，如同大多数牵涉到数据运算的指令，数据的传送必须通过累加器。在所有逻辑数据运算中，如果运算结果为零，则零标志位将被置位。另外逻辑数据运用形式还有移位指令，例如 RR、RL、RRC 和 RLC 提供了向左或向右移动一位的方法。移位指令常用于串行端口的程序应用，数据可从内部寄存器转移至进位标志位，而此位则可被检验。移位运算还可应用在乘法与除法的运算组成中。

3.1.6 分支和控制的转换

程序分支是采取使用 JMP 指令跳转到指定地址或使用 CALL 指令调用子程序的形式。两者之不同在于当子程序被执行完毕后，程序必须马上返回原来的地址。这个动作是由放置在子程序里的返回指令 RET 来实现，它可使程序跳回 CALL 指令之后的地址。在 JMP 指令中，程序则只是跳到一个指定的地址而已，并不需如 CALL 指令跳回。一个非常有用的分支指令是条件跳转，条件是由数据存储器或指定位来加以决定。遵循跳转条件，程序将继续执行下一条指令或略过且跳转至接下来的指令。这些分支指令是程序走向的关键，跳转条件可能是外部开关输入，或是内部数据位的值。

3.1.7 位运算

提供数据存储器单一位的运算指令是格瑞达单片机的特性之一，这特性对于输出端口位的规划尤其有用，其中个别的位或端口的引脚可以使用“SET [m].i”或“CLR [m].i”指令来设定其为高位或低位。如果没有这特性，程序设计师必须先读入输入口的8位数据，处理这些数据，然后再输出正确的新数据。这种读入-修改-写出的程序现在则由位指令所取代。

3.1.8 查表运算

数据的储存通常由寄存器完成，然而当处理大量的数据时，其庞大与复杂的内容常造成对指定存储器储存上的不便，为了改善此问题，格瑞达单片机允许在程序存储器中设定一块数据可直接存取的区域，只需要一组简易的指令即可对数据进行查表。

3.1.9 其它运算

除了上述功能指令外，其它指令还包括用于省电的“HALT”指令和使程序在极端电压或电磁环境下仍能正常工作的看门狗定时器控制指令。这些指令的使用则请查阅相关的章节。

3.1.10 指令设定一览表

下表中说明了按功能分类的指令集，用户可以将该表作为基本的指令参考。

惯例

- x: 立即数
- m: 数据存储器地址
- A: 累加器
- i: 第0~7 位
- addr: 程序存储器地址

助记符	说明	周期	影响标志位
算术运算			
ADD A,[m]	ACC 与数据存储器相加，结果放入 ACC	1	Z,C,AC,OV
ADDM A,[m]	ACC 与数据存储器相加，结果放入数据存储器	1 ^注	Z,C,AC,OV
ADD A,x	ACC 与立即数相加，结果放入 ACC	1	Z,C,AC,OV
ADC A,[m]	ACC 与数据存储器、进位标志相加，结果放入 ACC	1	Z,C,AC,OV
ADCM A,[m]	ACC 与数据存储器、进位标志相加，结果放入数据存储器	1 ^注	Z,C,AC,OV
SUB A,x	ACC 与立即数相减，结果放入 ACC	1	Z,C,AC,OV
SUB A,[m]	ACC 与数据存储器相减，结果放入 ACC	1	Z,C,AC,OV
SUBM A,[m]	ACC 与数据存储器相减，结果放入数据存储器	1 ^注	Z,C,AC,OV
SBC A,[m]	ACC 与数据存储器、进位标志相减，结果放入 ACC	1	Z,C,AC,OV
SBCM A,[m]	ACC 与数据存储器、进位标志相减，结果放入数据存储器	1 ^注	Z,C,AC,OV
DAA [m]	将加法运算中放入 ACC 的值调整为十进制数，并将结果放入数据存储器	1 ^注	Z,C,AC,OV C
逻辑运算			
AND A,[m]	ACC 与数据存储器做“与”运算，结果放入 ACC	1	Z
OR A,[m]	ACC 与数据存储器做“或”运算，结果放入 ACC	1	Z
XOR A,[m]	ACC 与数据存储器做“异或”运算，结果放入 ACC	1	Z
ANDM A,[m]	ACC 与数据存储器做“与”运算，结果放入数据存储器	1 ^注	Z
ORM A,[m]	ACC 与数据存储器做“或”运算，结果放入数据存储器	1 ^注	Z
XORM A,[m]	ACC 与数据存储器做“异或”运算，结果放入数据存储器	1 ^注	Z
AND A,x	ACC 与立即数做“与”运算，结果放入 ACC	1	Z
OR A,x	ACC 与立即数做“或”运算，结果放入 ACC	1	Z
XOR A,x	ACC 与立即数做“异或”运算，结果放入 ACC	1	Z
CPL [m]	对数据存储器取反，结果放入数据存储器	1 ^注	Z
CPLA [m]	对数据存储器取反，结果放入 ACC	1	Z
递增和递减			
INCA [m]	递增数据存储器，结果放入 ACC	1	Z
INC [m]	递增数据存储器，结果放入数据存储器	1 ^注	Z
DECA [m]	递减数据存储器，结果放入 ACC	1	Z
DEC [m]	递减数据存储器，结果放入数据存储器	1 ^注	Z

移位				
RRA	[m]	数据存储器右移一位, 结果放入 ACC	1	无
RR	[m]	数据存储器右移一位, 结果放入数据存储器	1 ^注	无
RRCA	[m]	带进位将数据存储器右移一位, 结果放入 ACC	1	C
RRC	[m]	带进位将数据存储器右移一位, 结果放入数据存储器	1 ^注	C
RLA	[m]	数据存储器左移一位, 结果放入 ACC	1	无
RL	[m]	数据存储器左移一位, 结果放入数据存储器	1 ^注	无
RLCA	[m]	带进位将数据存储器左移一位, 结果放入 ACC	1	C
RLC	[m]	带进位将数据存储器左移一位, 结果放入数据存储器	1 ^注	C

助记符	说明	周期	影响标志位
数据传送			
MOV A,[m]	将数据存储器送至 ACC	1	无
MOV [m],A	将 ACC 送至数据存储器	1 ^注	无
MOV A,x	将立即数送至 ACC	1	无
位运算			
CLR [m].i	清除数据存储器的位	1 ^注	无
SET [m].i	置位数据存储器的位	1 ^注	无
转移			
JMP addr	无条件跳转	2	无
SZ [m]	如果数据存储器为零, 则跳过下一条指令	1 ^注	无
SZA [m]	数据存储器送至 ACC, 如果内容为零, 则跳过下一条指令	1 ^注	无
SZ [m].i	如果数据存储器的第 i 位为零, 则跳过下一条指令	1 ^注	无
SNZ [m].i	如果数据存储器的第 i 位不为零, 则跳过下一条指令	1 ^注	无
SIZ [m]	递增数据存储器, 如果结果为零, 则跳过下一条指令	1 ^注	无
SDZ [m]	递减数据存储器, 如果结果为零, 则跳过下一条指令	1 ^注	无
SIZA [m]	递增数据存储器, 将结果放入 ACC, 如果结果为零, 则跳过下一条指令	1 ^注	无
SDZA [m]	递减数据存储器, 将结果放入 ACC, 如果结果为零, 则跳过下一条指令	1 ^注	无
CALL addr	子程序调用	2	无
RET	从子程序返回	2	无
RET A,x	从子程序返回, 并将立即数放入 ACC	2	无
RETI	从中断返回	2	无
查表			
TABRDC [m]	读取当前页的 ROM 内容, 并送至数据存储器 and TBLH	2 ^注	无
TABRDL [m]	读取最后页的 ROM 内容, 并送至数据存储器 and TBLH	2 ^注	无
其它指令			
NOP	空指令	1	无
CLR [m]	清除数据存储器	1 ^注	无
SET [m]	置位数据存储器	1 ^注	无
CLR WDT	清除看门狗定时器	1	TO, PDF
CLR WDT1	预清看门狗定时器	1	TO, PDF
CLR WDT2	预清看门狗定时器	1	TO, PDF
SWAP [m]	交换数据存储器的高低字节, 结果放入数据存储器	1 ^注	无
SWAPA [m]	交换数据存储器的高低字节, 结果放入 ACC	1	无
HALT	进入空闲/休眠模式	1	TO, PDF

注: 1. 对跳转指令而言, 如果比较的结果牵涉到跳转即需2个周期, 如果没有跳转发生, 则只需一个周期即可。
 2. 任何指令若要改变PCL的内容将需要2个周期来执行。
 3. 对于“CLR WDT1”和“CLR WDT2”指令而言, TO和PDF标志位也许会受执行结果影响, “CLR WDT1”和“CLR WDT2”被连续执行后, TO和PDF标志位会被清零, 除此外TO和PDF标志位保持不变。

3.2 指令定义

3.2.1 ADC A, [m] Add Data Memory to ACC with Carry

指令说明 将指定数据存储器、累加器和进位标志位的内容相加后，把结果储存回累加器。
 菜单示 $ACC \leftarrow ACC + [m] + C$
 影响标志位 OV, Z, AC, C

3.2.2 ADCM A, [m] Add ACC to Data Memory with Carry

指令说明 将指定数据存储器、累加器和进位标志位的内容相加后，把结果储存回指定数据存储器。
 菜单示 $[m] \leftarrow ACC + [m] + C$
 影响标志位 OV, Z, AC, C

3.2.3 ADD A, [m] Add Data Memory to ACC

指令说明 将指定数据存储器内容和累加器的内容相加后，把结果储存回累加器。
 菜单示 $ACC \leftarrow ACC + [m]$
 影响标志位 OV, Z, AC, C

3.2.4 ADD A, x Add immediate data to ACC

指令说明 将累加器和立即数的内容相加后，把结果储存回累加器。
 菜单示 $ACC \leftarrow ACC + x$
 影响标志位 OV, Z, AC, C

3.2.5 ADDM A, [m] Add ACC to Data Memory

指令说明 将指定数据存储器内容和累加器的内容相加后，把结果储存回指定数据存储器。
 菜单示 $[m] \leftarrow ACC + [m]$
 影响标志位 OV, Z, AC, C

3.2.6 AND A, [m] Logical AND Data Memory to ACC

指令说明 将存在累加器和指定数据存储器中的数据作AND的运算，然后把结果储存回累加器。
 菜单示 $ACC \leftarrow ACC \text{ "AND" } [m]$
 影响标志位 Z

3.2.7 AND A, x Logical AND immediate data to ACC

指令说明 将存在累加器中的数据和立即数作AND的运算，然后把结果储存回累加器。
 菜单示 $ACC \leftarrow ACC \text{ "AND" } x$
 影响标志位 Z

3.2.8 ANDM A, [m] Logical AND ACC to Data Memory

指令说明 将存在指定数据存储器和累加器中的数据作AND的运算，然后把结果储存回数据存储器。
 菜单示 $[m] \leftarrow ACC \text{ "AND" } [m]$
 影响标志位 Z

3.2.9 CALL addr Subroutine call

指令说明 无条件地调用指定地址的子程序，此时程序计数器先加1获得下一个要执行的指令地址并压入堆栈，接着载入指定地址并从新地址继续执行程序，由于此指令需要额外的运算，所以为一个2周期的指令。
 菜单示 $Stack \leftarrow Program Counter + 1$
 $Program Counter \leftarrow addr$
 影响标志位 None

3.2.10 CLR [m] Clear Data Memory

指令说明 指定数据存储器中的每一位均清除为0。
 菜单示 [m] ← 00H
 影响标志位 None

3.2.11 CLR [m].i Clear bit of Data Memory

指令说明 指定数据存储器中的i位清除为0。
 菜单示 [m].i ← 0
 影响标志位 None

3.2.12 CLR WDT Clear Watchdog Timer

指令说明 将TO、PDF 标志位和WDT全都清零。
 菜单示 WDT cleared
 TO ← 0
 PDF ← 0
 影响标志位 TO, PDF

3.2.13 CLR WDT1 Pre-clear Watchdog Timer

指令说明 将TO、PDF 标志位和WDT全都清零，请注意此指令要结合CLR WDT2一起动作且必须交替执行才有作用，重复执行此项指令而没有与CLR WDT2交替执行将无任何作用。
 菜单示 WDT cleared
 TO ← 0
 PDF ← 0
 影响标志位 TO, PDF

3.2.14 CLR WDT2 Pre-clear Watchdog Timer

指令说明 将TO、PDF标志位和WDT全都清零，请注意此指令要结合CLR WDT1一起动作且必须交替执行才有作用，重复执行此项指令而没有与CLR WDT1交替执行将无任何作用。
 菜单示 WDT cleared
 TO ← 0
 PDF ← 0
 影响标志位 TO, PDF

3.2.15 CPL [m] Complement Data Memory

指令说明 将指定数据存储器中的每一位取逻辑反，相当于从1变0或0变1。
 菜单示 [m] ← [m]
 影响标志位 Z

3.2.16 CPLA [m] Complement Data Memory with result in ACC

指令说明 将指定数据存储器中的每一位取逻辑反，相当于从1变0或0变1，而结果被储存回累加器且数据存储器中的内容不变。
 菜单示 ACC ← [m]
 影响标志位 Z

3.2.17 DAA [m] Decimal-Adjust ACC for addition with result in Data Memory

指令说明 将存在累加器中的内容数值转换为BCD(二进制转成十进制)数值，如果低4位大于9或AC标志位被置位，则在低4位加上一个6，不然低4位的内容不变，如果高4位大于9或C标志位被置位，则在高4位加上一个6，十进制的转换主要是依照累加器和标志位状况，分别加上00H、06H、60H或66H，只有C标志位也许会被此指令影响，它会指出原始BCD数是否大于100，并可以进行双精度十进制数相加。
 菜单示 [m] ← ACC + 00H 或
 [m] ← ACC + 06H 或

影响标志位 $[m] \leftarrow ACC + 60H$ 或
 $[m] \leftarrow ACC + 66H$
 C

3.2.18 DEC [m] Decrement Data Memory

指令说明 将在指定数据存储器的数据减1。
 菜单示 $[m] \leftarrow [m] - 1$
 影响标志位 Z

3.2.19 DECA [m] Decrement Data Memory with result in ACC

指令说明 将在指定数据存储器的数据减1，把结果储存回累加器且数据存储器中的内容不变。
 菜单示 $ACC \leftarrow [m] - 1$
 影响标志位 Z

3.2.20 HALT Enter power down mode

指令说明 此指令停止程序的执行并且关闭系统时钟，但数据存储器寄存器的内容仍被保留，WDT和预分频器(Prescaler)被清零，暂停标志位PDF被置位且WDT溢出标志位TO 被清零。
 菜单示 $TO \leftarrow 0$
 $PDF \leftarrow 1$
 影响标志位 TO, PDF

3.2.21 INC [m] Increment Data Memory

指令说明 将指定数据存储器的数据加1。
 菜单示 $[m] \leftarrow [m] + 1$
 影响标志位 Z

3.2.22 INCA [m] Increment Data Memory with result in ACC

指令说明 将指定数据存储器的数据加1，把结果储存回累加器且数据存储器中的内容不变。
 菜单示 $ACC \leftarrow [m] + 1$
 影响标志位 Z

3.2.23 JMP addr Jump unconditionally

指令说明 程序计数器的内容被指定地址所取代，程序由新地址继续执行，当新地址被加载入时，必须插入一个空指令周期，所以此指令为2个周期的指令
 菜单示 $Program Counter \leftarrow addr$
 影响标志位 None

3.2.24 MOV A, [m] Move Data Memory to ACC

指令说明 将指定数据存储器的内容复制到累加器中。
 菜单示 $ACC \leftarrow [m]$
 影响标志位 None

3.2.25 MOV A, x Move immediate data to ACC

指令说明 将立即数载入至累加器中。
 菜单示 $ACC \leftarrow x$
 影响标志位 None

3.2.26 MOV [m], A Move ACC to Data Memory

指令说明 将累加器的内容复制到指定数据存储器。
 菜单示 $[m] \leftarrow ACC$
 影响标志位 None

3.2.27 NOP
No operation

指令说明 空操作，接下来顺序执行下一条指令。
 菜单示 No operation
 影响标志位 one

3.2.28 OR A, [m] Logical OR Data Memory to ACC

指令说明 将存在累加器和指定数据存储单元中的数据作OR的运算，然后把结果储存回累加器。
 菜单示 $ACC \leftarrow ACC \text{ "OR" } [m]$
 影响标志位 Z

3.2.29 OR A, x Logical OR immediate data to ACC

指令说明 将存在累加器中的数据和立即数作OR的运算，然后把结果储存回累加器。
 菜单示 $ACC \leftarrow ACC \text{ "OR" } x$
 影响标志位 Z

3.2.30 ORM A, [m] Logical OR ACC to Data Memory

指令说明 将存在指定数据存储单元和累加器中的数据作OR的运算，然后把结果储存回数据存储单元。
 菜单示 $[m] \leftarrow ACC \text{ "OR" } [m]$
 影响标志位 Z

3.2.31 RET Return from subroutine

指令说明 将堆栈区的数据取回至程序计数器，程序由取回的地址继续执行。
 菜单示 $Program\ Counter \leftarrow Stack$
 影响标志位 None

3.2.32 RET A, x Return from subroutine and load immediate data to ACC

指令说明 将堆栈区的数据取回至程序计数器且累加器载入立即数，程序由取回的地址继续执行。
 菜单示 $Program\ Counter \leftarrow Stack$
 $ACC \leftarrow x$
 影响标志位 None

3.2.33 RETI Return from interrupt

指令说明 将堆栈区的数据取回至程序计数器且中断功能通过EMI位重新被使能，EMI是控制中断使能的主中断位(寄存器INTC的第0位)，如果在执行RETI指令之前还有中断未被响应，则这个中断将在返回主程序之前被响应。
 菜单示 $Program\ Counter \leftarrow Stack$
 $EMI \leftarrow 1$
 影响标志位 None

3.2.34 RL [m] Rotate Data Memory left

指令说明 将指定数据存储单元的内容向左移1个位，且第7位移回第0位。
 菜单示 $[m].(i+1) \leftarrow [m].i ; (i = 0\sim 6)$
 $[m].0 \leftarrow [m].7$
 影响标志位 None

3.2.35 RLA [m] Rotate Data Memory left with result in ACC

指令说明 将指定数据存储单元的内容向左移1个位，且第7位移回第0位，而移位的结果储存回累加器且数据存储单元中的内容不变。
 菜单示 $ACC.(i+1) \leftarrow [m].i ; (i = 0\sim 6)$
 $ACC.0 \leftarrow [m].7$
 影响标志位 None

3.2.36 RLC [m] Rotate Data Memory Left through Carry

指令说明 将指定数据存储器的内容连同进位标志位向左移1个位，第7位取代进位位且原本的进位标志位移至第0位。

菜单示 $[m].(i+1) \leftarrow [m].i ; (i = 0\sim 6)$
 $[m].0 \leftarrow C$
 $C \leftarrow [m].7$

影响标志位 C

3.2.37 RLCA [m] Rotate Data Memory left through Carry with result in ACC

指令说明 将指定数据存储器的内容连同进位标志位向左移1个位，第7位取代进位位且原本的进位标志位移至第0位，而移位的结果储存回累加器且数据存储器中的内容不变。

菜单示 $ACC.(i+1) \leftarrow [m].i ; (i = 0\sim 6)$
 $ACC.0 \leftarrow C$
 $C \leftarrow [m].7$

影响标志位 C

3.2.38 RR [m] Rotate Data Memory right

指令说明 将指定数据存储器的内容向右移1个位，且第0位移回第7位。

菜单示 $[m].i \leftarrow [m].(i+1) ; (i = 0\sim 6)$
 $[m].7 \leftarrow [m].0$

影响标志位 None

3.2.39 RRA [m] Rotate Data Memory right with result in ACC

指令说明 将指定数据存储器的内容向右移1个位，且第0位移回第7位，而移位的结果储存回累加器且数据存储器中的内容不变。

菜单示 $ACC.i \leftarrow [m].(i+1) ; (i = 0\sim 6)$
 $ACC.7 \leftarrow [m].0$

影响标志位 None

3.2.40 RRC [m] Rotate Data Memory right through Carry

指令说明 将指定数据存储器的内容连同进位标志位向右移1个位，第0位取代进位位且原本的进位标志位移至第7位。

菜单示 $[m].i \leftarrow [m].(i+1) ; (i = 0\sim 6)$
 $[m].7 \leftarrow C$
 $C \leftarrow [m].0$

影响标志位 C

3.2.41 RRCA [m] Rotate Data Memory right through Carry with result in ACC

指令说明 将指定数据存储器的内容连同进位标志位向右移1个位，第0位取代进位位且原本的进位标志位移至第7位，而移位的结果储存回累加器且数据存储器中的内容不变。

菜单示 $ACC.i \leftarrow [m].(i+1) ; (i = 0\sim 6)$
 $ACC.7 \leftarrow C$
 $C \leftarrow [m].0$

影响标志位 C

3.2.42 SBC A, [m] Subtract Data Memory from ACC with Carry

指令说明 将累加器中的数据与指定数据存储器内容和进位标志位的反相减，把结果储存回累加器。如果结果为负，C标志位清除为0，反之结果为正或0，C标志位设置为1。

菜单示 $ACC \leftarrow ACC - [m] - \bar{C}$

影响标志位 OV, Z, AC, C

3.2.43 SBCM A, [m] Subtract Data Memory from ACC with Carry and result in Data Memory

指令说明 将累加器中的数据与指定数据存储器和进位标志位的反相减，把结果储存回数据存储器和进位标志位。如果结果为负，C标志位清除为0，反之结果为正或0，C标志位设置为1。

菜单示 $[m] \leftarrow ACC - [m] - \bar{C}$

影响标志位 OV, Z, AC, C

3.2.44 SDZ [m] Skip if Decrement Data Memory is 0

指令说明 将指定数据存储器的内容先减去1后，如果结果为0，则程序计数器再加1跳过下一条指令，由于取得下一指令时会要求插入一个空指令周期，所以此指令为2个周期的指令。如果结果不为0，则程序继续执行下面的指令。

菜单示 $[m] \leftarrow [m] - 1$

Skip if [m] = 0

影响标志位 None

3.2.45 SDZA [m] Skip if decrement Data Memory is zero with result in ACC

指令说明 将指定数据存储器的内容先减去1后，如果结果为0，则程序计数器再加1 跳过下一条指令，此结果会被储存回累加器且指定存储器中的内容不变，由于取得下一指令时会要求插入一个空指令周期，所以此指令为2个周期的指令。如果结果不为0，则程序继续执行下面的指令。

菜单示 $ACC \leftarrow [m] - 1$

Skip if ACC = 0

影响标志位 None

3.2.46 SET [m] Set Data Memory

指令说明 将指定数据存储器的每一个位置位为1。

菜单示 $[m] \leftarrow FFH$

影响标志位 None

3.2.47 SET [m].i Set bit of Data Memory

指令说明 将指定数据存储器的第i位置位为1。

菜单示 $[m].i \leftarrow 1$

影响标志位 None

3.2.48 SIZ [m] Skip if increment Data Memory is 0

指令说明 将指定数据存储器的内容先加上1后，如果结果为0，则程序计数器再加1 跳过下一条指令，由于取得下一指令时会要求插入一个空指令周期，所以此指令为2个周期的指令。如果结果不为0，则程序继续执行下面的指令。

菜单示 $[m] \leftarrow [m] + 1$

Skip if [m] = 0

影响标志位 None

3.2.49 SIZA [m] Skip if increment Data Memory is zero with result in ACC

指令说明 将指定数据存储器的内容先加上1后，如果结果为0，则程序计数器再加1跳过下一条指令，此结果会被储存回累加器且指定存储器中的内容不变，由于取得下一指令时会要求插入一个空指令周期，所以此指令为2个周期的指令。如果结果不为0，则程序继续执行下面的指令。

菜单示 $ACC \leftarrow [m] + 1$

Skip if ACC = 0

影响标志位 None

3.2.50 SNZ [m].i Skip if bit i of Data Memory is not 0

指令说明 如果指定数据存储器的第i位不为0，则程序计数器再加1跳过下一条指令，由于取得下一条指令时会要求插入一个空指令周期，所以此指令为2个周期的指令。如果结果不为0，程序继续执行下面的指令。

菜单示 Skip if [m].i \neq 0

影响标志位 None

3.2.51 SUB A, [m] Subtract Data Memory from ACC

指令说明 将累加器中内容减去指定数据存储器的数据，把结果储存回累加器。如果结果为负，C标志位清除为0，反之结果为正或0，C标志位设置为1。

菜单示 $ACC \leftarrow ACC - [m]$

影响标志位 OV, Z, AC, C

3.2.52 SUBM A, [m] Subtract Data Memory from ACC with result in Data Memory

指令说明 将累加器中内容减去指定数据存储器的数据，把结果储存回数据存储器。如果结果为负，C标志位清除为0，反之结果为正或0，C标志位设置为1。

菜单示 $[m] \leftarrow ACC - [m]$

影响标志位 OV, Z, AC, C

3.2.53 SUB A, x Subtract immediate Data from ACC

指令说明 将累加器中内容减去立即数，把结果储存回累加器。如果结果为负，C标志位清除为0，反之结果为正或0，C标志位设置为1。

菜单示 $ACC \leftarrow ACC - x$

影响标志位 OV, Z, AC, C

3.2.54 SWAP [m] Swap nibbles of Data Memory

指令说明 将指定数据存储器的低4位与高4位互相交换。

菜单示 $[m].3 \sim [m].0 \leftrightarrow [m].7 \sim [m].4$

影响标志位 None

3.2.55 SWAPA [m] Swap nibbles of Data Memory with result in ACC

指令说明 将指定数据存储器的低4位与高4位互相交换，然后把结果储存回累加器且数据存储器的内容不变。

菜单示 $ACC.3 \sim ACC.0 \leftarrow [m].7 \sim [m].4$

$ACC.7 \sim ACC.4 \leftarrow [m].3 \sim [m].0$

影响标志位 None

3.2.56 SZ [m] Skip if Data Memory is 0

指令说明 如果指定数据存储器的内容为0，则程序计数器再加1跳过下一条指令，由于取得下一条指令时会要求插入一个空指令周期，所以此指令为2个周期的指令。如果结果不为0，程序继续执行下面的指令。

菜单示 Skip if [m] = 0

影响标志位 None

3.2.57 SZA [m] Skip if Data Memory is 0 with data movement to ACC

指令说明 将指定数据存储器的内容复制到累加器，如果值为0，则程序计数器再加1跳过下一条指令，由于取得下一条指令时会要求插入一个空指令周期，所以此指令为2个周期的指令。如果结果不为0，程序继续执行下面的指令。

菜单示 $ACC \leftarrow [m]$

Skip if [m] = 0

影响标志位 None

3.2.58 SZ [m].i Skip if bit i of Data Memory is 0

指令说明 如果指定数据存储器第i 位为0, 则程序计数器再加1 跳过下一条指令, 由于取得下一指令时会要求插入一个空指令周期, 所以此指令为2个周期的指令。如果结果不为0, 程序继续执行下面的指令。

菜单示 Skip if [m].i = 0

影响标志位 None

3.2.59 TABRDC [m] Read table (current page) to TBLH and Data Memory

指令说明 将表格指针TBLP所指的程序代码低字节(当前页)移至指定数据存储器且将高字节移至TBLH。

菜单示 $[m] \leftarrow \text{程序代码(低字节)}$

$\text{TBLH} \leftarrow \text{程序代码(高字节)}$

影响标志位 None

3.2.60 TABRDL [m] Read table (last page) to TBLH and Data Memory

指令说明 将表格指针TBLP所指的程序代码低字节(最后一页)移至指定数据存储器且将高字节移至TBLH。

菜单示 $[m] \leftarrow \text{程序代码(低字节)}$

$\text{TBLH} \leftarrow \text{程序代码(高字节)}$

影响标志位 None

3.2.61 XOR A, [m] Logical XOR Data Memory to ACC

指令说明 将存在累加器和指定数据存储器中的数据作XOR的运算, 然后把结果储存回累加器。

菜单示 $\text{ACC} \leftarrow \text{ACC "XOR" [m]}$

影响标志位 Z

3.2.62 XORM A, [m] Logical XOR ACC to Data Memory

指令说明 将存在指定数据存储器 and 累加器中的数据作XOR的运算, 然后把结果储存回数据存储器。

菜单示 $[m] \leftarrow \text{ACC "XOR" [m]}$

影响标志位 Z

3.2.63 XOR A, x Logical XOR immediate data to ACC

指令说明 将存在累加器中的数据和立即数作XOR的运算, 然后把结果储存回累加器。

菜单示 $\text{ACC} \leftarrow \text{ACC "XOR" x}$

影响标志位 Z

第 4 章 封装信息

4.1 16-pin DIP (300mil)外形尺寸

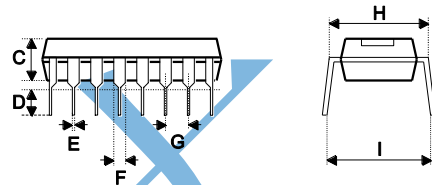
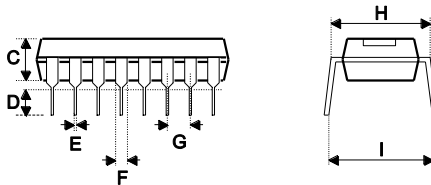
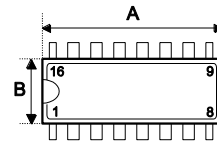
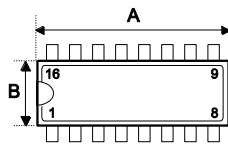

Fig1. Full Lead Packages

Fig2. 1/2 Lead Packages

4.1.1 MS-001d (见 fig1)

符号	尺寸(单位: mil)		
	最小	正常	最大
A	780	—	880
B	240	—	280
C	115	—	195
D	115	—	150
E	14	—	22
F	45	—	70
G	—	100	—
H	300	—	325
I	—	—	430

符号	尺寸(单位: mm)		
	最小	正常	最大
A	19.81	—	22.35
B	6.10	—	7.11
C	2.92	—	4.95
D	2.92	—	3.81
E	0.36	—	0.56
F	1.14	—	1.78
G	—	2.54	—
H	7.62	—	8.26
I	—	—	10.92

4.1.2 MS-001d (见 fig2)

符号	尺寸(单位: mil)		
	最小	正常	最大
A	735	—	775
B	240	—	280
C	115	—	195
D	115	—	150
E	14	—	22
F	45	—	70
G	—	100	—
H	300	—	325
I	—	—	430
符号	尺寸(单位: mm)		
	最小	正常	最大

A	18.67	—	19.69
B	6.10	—	7.11
C	2.92	—	4.95
D	2.92	—	3.81
E	0.36	—	0.56
F	1.14	—	1.78
G	—	2.54	—
H	7.62	—	8.26
I	—	—	10.92

4.1.3 MO-095a (见 fig2)

符号	尺寸(单位: mil)		
	最小	正常	最大
A	745	—	785
B	275	—	295
C	120	—	150
D	110	—	150
E	14	—	22
F	45	—	60
G	—	100	—
H	300	—	325
I	—	—	430

符号	尺寸(单位: mm)		
	最小	正常	最大
A	18.92	—	19.94
B	6.99	—	7.49
C	3.05	—	3.81
D	2.79	—	3.81
E	0.36	—	0.56
F	1.14	—	1.52
G	—	2.54	—
H	7.62	—	8.26
I	—	—	10.92

4.2 20-pin DIP (300mil)外形尺寸

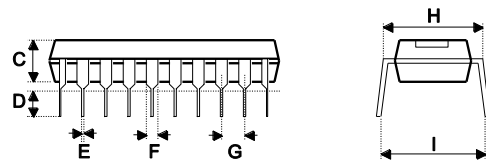
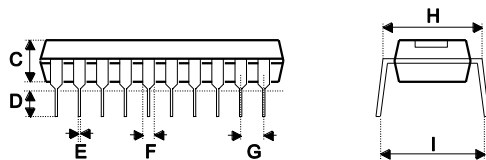
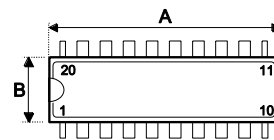
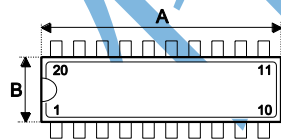

Fig1. Full Lead Packages

Fig2. 1/2 Lead Packages

4.2.1 MS-001d (见 fig1)

符号	尺寸(单位: mil)		
	最小	正常	最大
A	980	—	1060
B	240	—	280
C	115	—	195
D	115	—	150
E	14	—	22
F	45	—	70
G	—	100	—
H	300	—	325
I	—	430	—

符号	尺寸(单位: mm)		
	最小	正常	最大
A	24.89	—	26.92
B	6.10	—	7.11
C	2.92	—	4.95
D	2.92	—	3.81
E	0.36	—	0.56
F	1.14	—	1.78
G	—	2.54	—
H	7.62	—	8.26
I	—	10.92	—

4.2.2 MO-095a (见 fig2)

符号	尺寸(单位: mil)		
	最小	正常	最大
A	945	—	985
B	275	—	295
C	120	—	150
D	110	—	150
E	14	—	22
F	45	—	60
G	—	100	—
H	300	—	325
I	—	430	—

符号	尺寸(单位: mm)		
	最小	正常	最大
A	24.00	—	25.02
B	6.99	—	7.49
C	3.05	—	3.81
D	2.79	—	3.81
E	0.36	—	0.56
F	1.14	—	1.52
G	—	2.54	—
H	7.62	—	8.26
I	—	10.92	—

4.3 24-pin SKDIP(300mil)外形尺寸

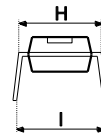
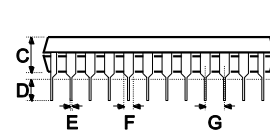
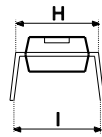
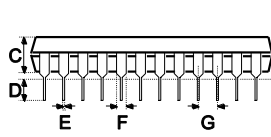
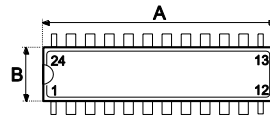
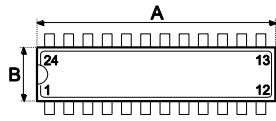

Fig1. Full Lead Packages

Fig2. 1/2 Lead Packages

4.3.1 MS-001d (见 fig1)

符号	尺寸(单位: mil)		
	最小	正常	最大
A	1230	—	1280
B	240	—	280
C	115	—	195
D	115	—	150
E	14	—	22
F	45	—	70
G	—	100	—
H	300	—	325
I	—	430	—

符号	尺寸(单位: mm)		
	最小	正常	最大
A	31.24	—	32.51
B	6.10	—	7.11
C	2.92	—	4.95
D	2.92	—	3.81
E	0.36	—	0.56
F	1.14	—	1.78
G	—	2.54	—
H	7.62	—	8.26
I	—	10.92	—

4.3.2 MS-001d (见 fig2)

符号	尺寸(单位: mil)		
	最小	正常	最大
A	1160	—	1195
B	240	—	280
C	115	—	195
D	115	—	150
E	14	—	22
F	45	—	70
G	—	100	—
H	300	—	325
I	—	430	—

符号	尺寸(单位: mm)		
	最小	正常	最大
A	29.46	—	30.35
B	6.10	—	7.11
C	2.92	—	4.95
D	2.92	—	3.81

E	0.36	—	0.56
F	1.14	—	1.78
G	—	2.54	—
H	7.62	—	8.26
I	—	10.92	—

4.3.3 MO-095a (见 fig2)

符号	尺寸(单位: mil)		
	最小	正常	最大
A	1145	—	1185
B	275	—	295
C	120	—	150
D	110	—	150
E	14	—	22
F	45	—	60
G	—	100	—
H	300	—	325
I	—	430	—

符号	尺寸(单位: mm)		
	最小	正常	最大
A	29.08	—	30.10
B	6.99	—	7.49
C	3.05	—	3.81
D	2.79	—	3.81
E	0.36	—	0.56
F	1.14	—	1.52
G	—	2.54	—
H	7.62	—	8.26
I	—	10.92	—

第 5 章 订购

5.1 订购信息

下单规格	功能简述	芯片型号	封装
G00P16	8-Bit 触摸按键式 Flash 单片机	BS45F12	DIP16
G00S16	8-Bit 触摸按键式 Flash 单片机	BS45F12	NSOP16
G00Q16	8-Bit 触摸按键式 Flash 单片机	BS45F12	16QFN
G00P20	8-Bit 触摸按键式 Flash 单片机	BS45F12	DIP20
G00S20	8-Bit 触摸按键式 Flash 单片机	BS45F12	SOP20
G00P24	8-Bit 触摸按键式 Flash 单片机	BS45F12	SKDIP24
G00S24	8-Bit 触摸按键式 Flash 单片机	BS45F12	SOP24

第 6 章 产品命名规则

6.1 产品命名规则

客户可二次开发的产品名称构成：

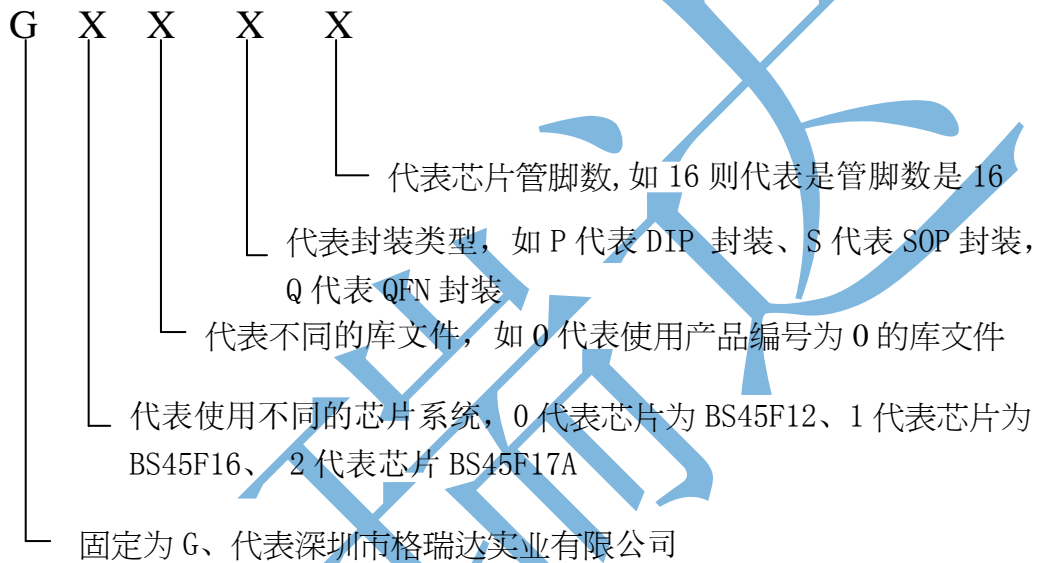

深圳市格瑞达实业有限公司（总公司）

SHENZHEN GREENMCU TECHNOLOGY CO., LTD.

地址：深圳市福田区彩田南路海鹰大厦 20B

电话：（86）755-83051793 82913392

（86）755-82914749 82913502

传真：（86）755-82971356

网址：www.greenmcu.com

深圳市格瑞达实业有限公司（顺德办事处）

地址：顺德区容桂镇文海西路保利百合花园 10 栋 B 单元 1901

电话：（86）757-28302691 22909432

传真：（86）757-28302691

最新信息请登陆我们的网址：www.greenmcu.com